



DZIENNIK URZĘDOWY

WOJEWÓDZTWA DOLNOŚLĄSKIEGO

Wrocław, dnia 13 czerwca 2013 r.

Poz. 3707

UCHWAŁA NR XXIX/184/2013 RADY GMINY KAMIENIEC ZĄBKOWICKI

z dnia 25 kwietnia 2013 r.

w sprawie przyjęcia projektów herbu, flagi, baneru, pieczęci, łańcuchów i sztandaru Gminy Kamieniec Ząbkowicki

Na podstawie art. 18 ust. 2 pkt 13 ustawy z dnia 8 marca 1990 roku o samorządzie gminnym (Dz. U. z 2001 r., Nr 142, poz. 1591) oraz art. 3 ust. 1 ustawy z dnia 21 grudnia 1978 r. o odznakach i mundurach (Dz. U. z 1978 r. Nr 31, poz. 130 z późn. zm.), Rada Gminy Kamieniec Ząbkowicki uchwala, co następuje:

§ 1. Ustanawia się symbole i insygnia Gminy Kamieniec Ząbkowicki: herb, flagę, baner, pieczęć, łańcuchy i sztandar mające stanowić trwałe znamiona tożsamości wspólnoty samorządowej, symbolizując więź historyczną, kulturową i społeczno – ekonomiczną mieszkańców gminy.

§ 2. 1. Herb Gminy Kamieniec Ząbkowicki wyobraża w polu błękitnym dwa złote lwy wspięte, o orężu i językach czerwonych, zwrócone do siebie, prawy za kratą srebrną, lewy w koronie, w polu usianym biletami złotymi.

2. Graficzny wzór herbu stanowi załącznik nr 1 do niniejszej uchwały (konturowy rysunek projektu herbu gminy stanowi załącznik nr 4 do niniejszej uchwały).

§ 3. 1. Flaga Gminy Kamieniec Ząbkowicki składała się z trzech pasów wysokości odpowiednio 1/9, 7/9 i 1/9 wysokości płata, kolejno błękitnego, złotego i błękitnego. Pas złoty dodatkowo obarczony herbem Gminy w części czołowej.

2. Wzór graficzny flagi stanowi załącznik nr 2 do niniejszej uchwały (konturowy rysunek projektu flagi gminy stanowi załącznik nr 5 do niniejszej uchwały).

3.

§ 4. 1. Baner Gminy Kamieniec Ząbkowicki stanowi płat o proporcjach 1:4 (szerokość do wysokości), będący pionowym odwzorowaniem flagi.

2. Wzór graficzny baneru stanowi załącznik nr 3 do niniejszej uchwały (konturowy rysunek projektu baneru gminy stanowi załącznik nr 6 do niniejszej uchwały).

§ 5. 1. Ustanawia się pieczęć Gminy Kamieniec Ząbkowicki.

2. Pieczęć, okrągła, o średnicy 36 mm, wyobraża w polu pieczętnym godło herbu Gminy Kamieniec Ząbkowicki. W otoku napis majuskułny: *GMINA *KAMIENIEC *ZĄBKOWICKI. Wyrazy rozdzielają gwiazdy heraldyczne.

3. Wzór graficzny pieczęci Gminy Kamieniec Ząbkowicki stanowi załącznik nr 7 do niniejszej uchwały.

§ 6. 1. Ustanawia się pieczęć Rady Gminy Kamieniec Ząbkowicki.

2. Pieczęć, okrągła, o średnicy 36 mm, wyobraża w polu pieczętnym godło herbu Gminy Kamieniec Ząbkowicki. W otoku napis majuskułny: *RADA *GMINY *KAMIENIEC *ZĄBKOWICKI. Wyrazy rozdzielają gwiazdy heraldyczne.

3. Wzór graficzny pieczęci Rady Gminy stanowi załącznik nr 8 do niniejszej uchwały.

§ 7. 1. Ustanawia się pieczęć Wójta Gminy Kamieniec Ząbkowicki.

2. Pieczęć, okrągła, o średnicy 36 mm, wyobraza w polu pieczętnym godło herbu Gminy Kamieniec Ząbkowicki. W otoku napis majuskułny: *WÓJT *GMINY *KAMIENIEC ZĄBKOWICKI. Wyrazy rozdzielają gwiazdy heraldyczne.

3. Wzór graficzny pieczęci Wójta Gminy Kamieniec Ząbkowicki stanowi załącznik nr 9 do niniejszej uchwały.

§ 8. 1. Ustanawia się łańcuch Wójta Gminy Kamieniec Ząbkowicki.

2. Łańcuch składa się z 60 okrągłych ogniów i 1 ogniwa spinającego w postaci pierścieni o zewnętrznej średnicy 3 cm. U dołu ma przywieszkę w kształcie tarczy herbowej, z obramowaniem metalowym i herbem Gminy kolorowym (emalia). Elementy metalowe są mosiężne, pozłacane.

3. Wzór graficzny łańcucha Wójta Gminy Kamieniec Ząbkowicki stanowi załącznik nr 10 do niniejszej uchwały.

§ 9. 1. Ustanawia się łańcuch Przewodniczącego Rady Gminy Kamieniec Ząbkowicki.

2. Łańcuch składa się z 60 okrągłych ogniów i 1 ogniwa spinającego w postaci pierścieni o zewnętrznej średnicy 3 cm. U dołu ma przywieszkę w kształcie tarczy herbowej, z obramowaniem metalowym i herbem Gminy kolorowym (emalia). Elementy metalowe są mosiężne, posrebrzane.

3. Wzór graficzny łańcucha Przewodniczącego Rady Gminy Kamieniec Ząbkowicki stanowi załącznik nr 11 do niniejszej uchwały (rysunek elementów składowych łańcucha w skali 1:1 stanowi załącznik nr 12 do niniejszej uchwały).

§ 10. 1. Ustanawia się sztandar Gminy Kamieniec Ząbkowicki

2. Prawa strona sztandaru Gminy to czerwony płat, z godłem państwowym w centrum oraz ornamentem w postaci trójliścia dębowego, z żółdziami, złotego w narożnikach. Lewa strona sztandaru to biały płat z herbem gminy w części centralnej, bo bokach mającym trójliście dębowe, z żółdziami, złote. U góry napis *GMINA*, u dołu *KAMIENIEC ZĄBKOWICKI*

. Sztandar obszyty jest złotą frędzlą. Głowica sztandaru, osadzana na drzewcu, ma postać złotej tulejki, na której złoty grot w formie pary liści dębowych z żółdziem. Płat sztandaru jest kwadratem o wymiarach 100x100 cm, obszytym frędzlą szerokości 5 cm. Elementy prawej strony płata: godło państwowe wysokości 63 cm, trójliście 19x19 cm, elementy lewej strony płata: herb Gminy wysokości 50 cm, szerokości 45 cm, ornamenty dębowe szerokości 20 cm, wysokości 33 cm, litery majuskułne wysokości 9 cm. Grot szerokości 13 cm, wysokości 24 cm, tuleja średnicy 4,5 cm, długości 10,5 cm, wykonane z metalu złoconego, drzewce z drewna toczzonego, średnicy 4 cm, i długości 200 cm.

3. Wzór graficzny sztandaru Gminy Kamieniec Ząbkowicki stanowią załączniki nr 13 i 14 do niniejszej uchwały (konturowy rysunek projektu prawego płata sztandaru gminy z naniesionymi wymiarami stanowi załącznik nr 15, lewego płata sztandaru gminy z naniesionymi wymiarami stanowi załącznik nr 16 do niniejszej uchwały).

§ 11. Herb, flaga lub baner gminy umieszczone będą w sali obrad Rady Gminy, w pomieszczeniach Urzędu Gminy oraz innych budynkach gminnych. Herb, flaga i baner eksponowane będą z okazji publicznych uroczystości gminnych w miejscu ich odbywania oraz umieszczane w innych miejscach za zgodą Rady Gminy. Herb umieszczany będzie na ceremonialnych drukach urzędowych Przewodniczącego Rady Gminy oraz Wójta Gminy.

§ 12. Herb gminy może być używany na przedmiotach przeznaczonych do celów handlowych i reklamowych wyłącznie za zgodą Rady Gminy Kamieniec Ząbkowicki lub upoważnionych przez nią organów.

§ 13. 1. W przyszłości wyobrażenie herbu Gminy Kamieniec Ząbkowicki może być wprowadzone na inne pieczęcie instytucji samorządowych tylko w trybie odrębnej uchwały.

2. Regulamin użycia symboli Gminy Kamieniec Ząbkowicki stanowi załącznik nr 17 do niniejszej uchwały.

3. Uzasadnienie heraldyczno-historyczne wraz z załącznikami stanowią załącznik nr 18 do niniejszej uchwały.

§ 14. Wykonanie uchwały powierza się Wójtowi Gminy Kamieniec Ząbkowicki.

§ 15. Uchwała wchodzi w życie po upływie 14 dni od dnia ogłoszenia w Dzienniku Urzędowym Województwa Dolnośląskiego.

Przewodniczący Rady:
D.Krekora

Załącznik nr 1 do uchwały nr XXIX/
/184/2013 Rady Gminy Kamieniec
Ząbkowicki z dnia 25 kwietnia 2013 r.

Załącznik nr 1 – Kolorowy rysunek projektu herbu gminy Kamieniec Ząbkowicki

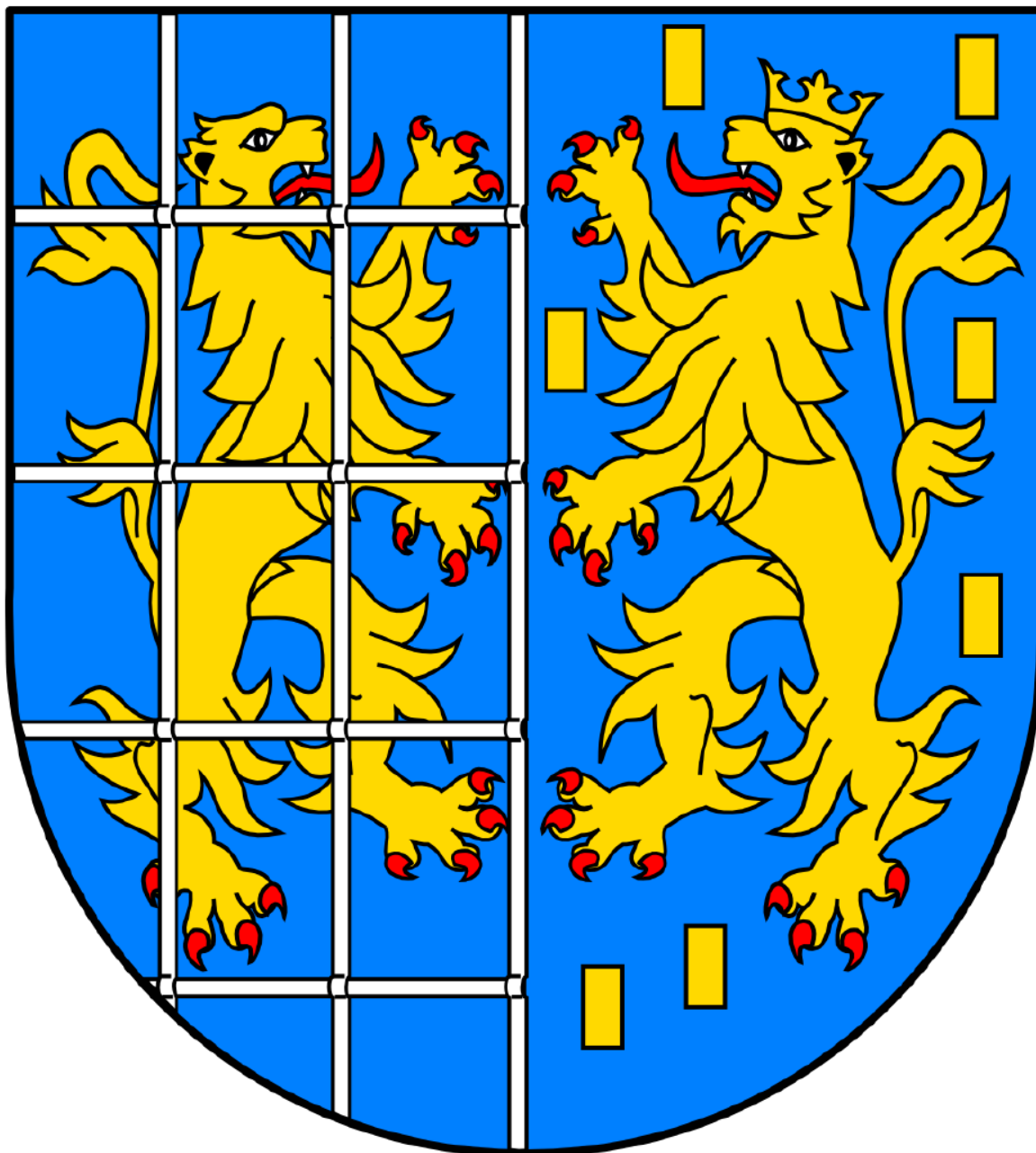

C: 0%, M: 15%, Y: 100%, K: 0%



C: 0%, M: 100%, Y: 100%, K: 0%

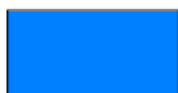

C: 100%, M: 50%, Y: 0%, K: 0%



C: 0%, M: 0%, Y: 0%, K: 100%

Załącznik nr 2 do uchwały nr XXIX/
/184/2013 Rady Gminy Kamieniec
Ząbkowicki z dnia 25 kwietnia 2013 r.

Załącznik nr 2 – Kolorowy rysunek projektu flagi gminy Kamieniec Ząbkowicki

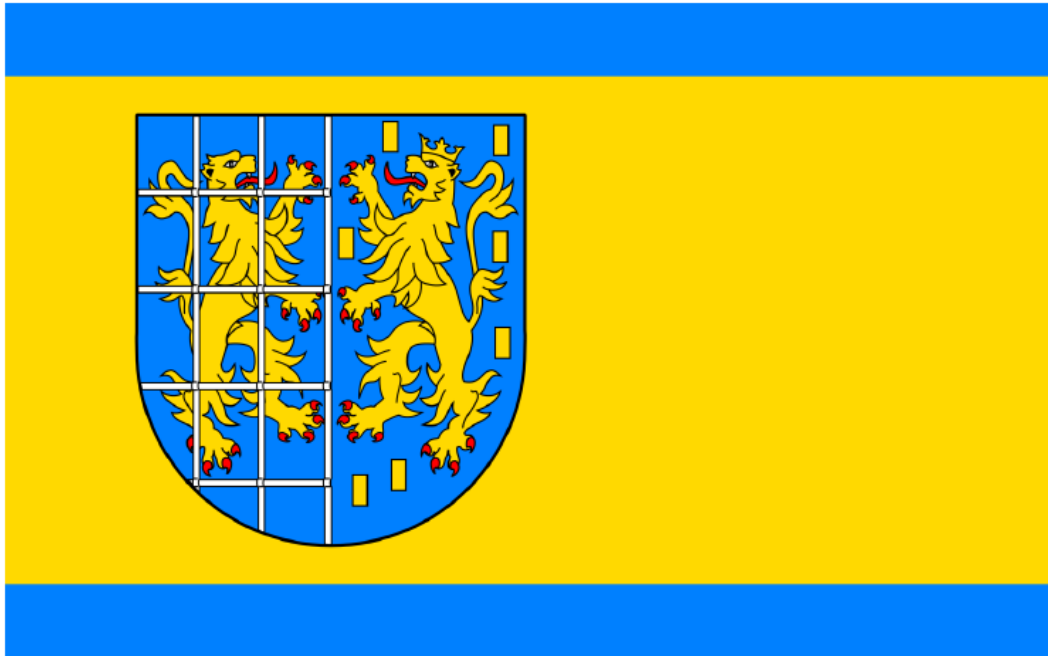

C: 0%, M: 15%, Y: 100%, K: 0%



C: 0%, M: 100%, Y: 100%, K: 0%

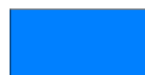

C: 100%, M: 50%, Y: 0%, K: 0%



C: 0%, M: 0%, Y: 0%, K: 100%

Załącznik nr 3 do uchwały nr XXIX/
/184/2013 Rady Gminy Kamieniec
Ząbkowicki z dnia 25 kwietnia 2013 r.

Załącznik nr 3 – Kolorowy rysunek projektu baneru gminy Kamieniec Ząbkowicki

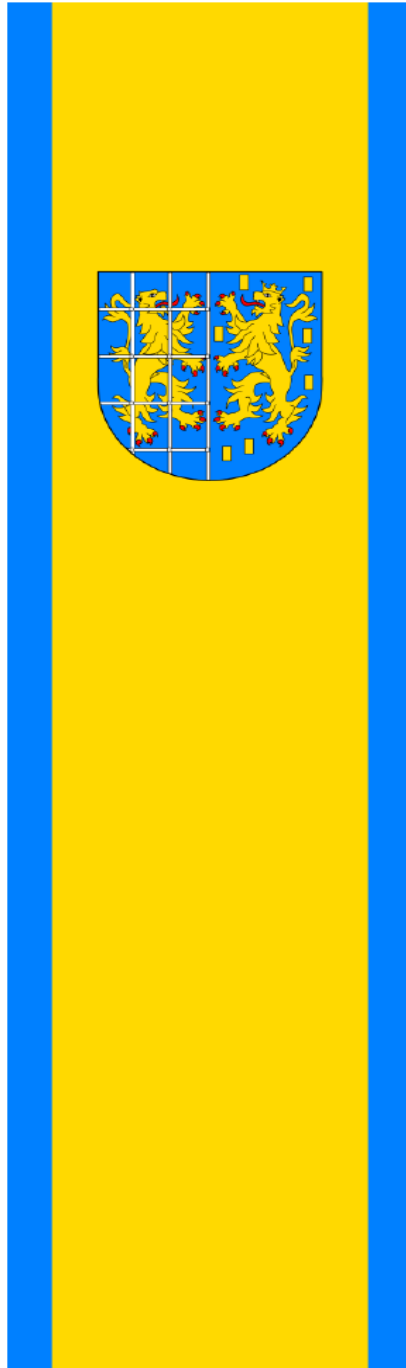

C: 0%, M: 15%, Y: 100%, K: 0%



C: 0%, M: 100%, Y: 100%, K: 0%

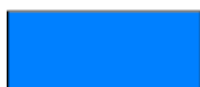

C: 100%, M: 50%, Y: 0%, K: 0%



C: 0%, M: 0%, Y: 0%, K: 100%

Załącznik nr 4 do uchwały nr XXIX/
/184/2013 Rady Gminy Kamieniec
Ząbkowicki z dnia 25 kwietnia 2013 r.

Załącznik nr 4 – Konturowy rysunek projektu herbu gminy Kamieniec Ząbkowicki

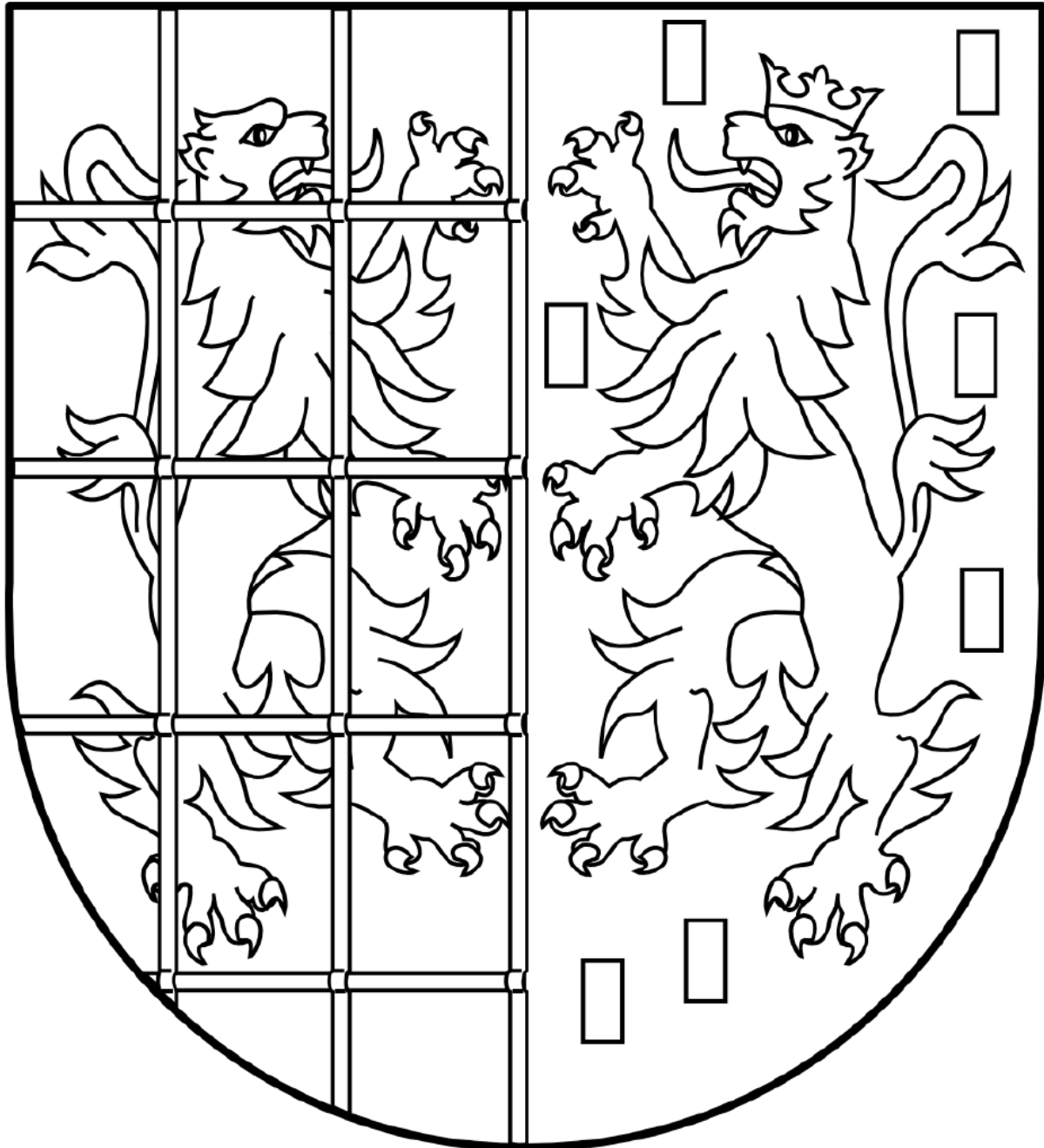

Załącznik nr 5 do uchwały nr XXIX/
/184/2013 Rady Gminy Kamieniec
Ząbkowicki z dnia 25 kwietnia 2013 r.

Załącznik nr 5 – Konturowy rysunek projektu flagi gminy Kamieniec Ząbkowicki

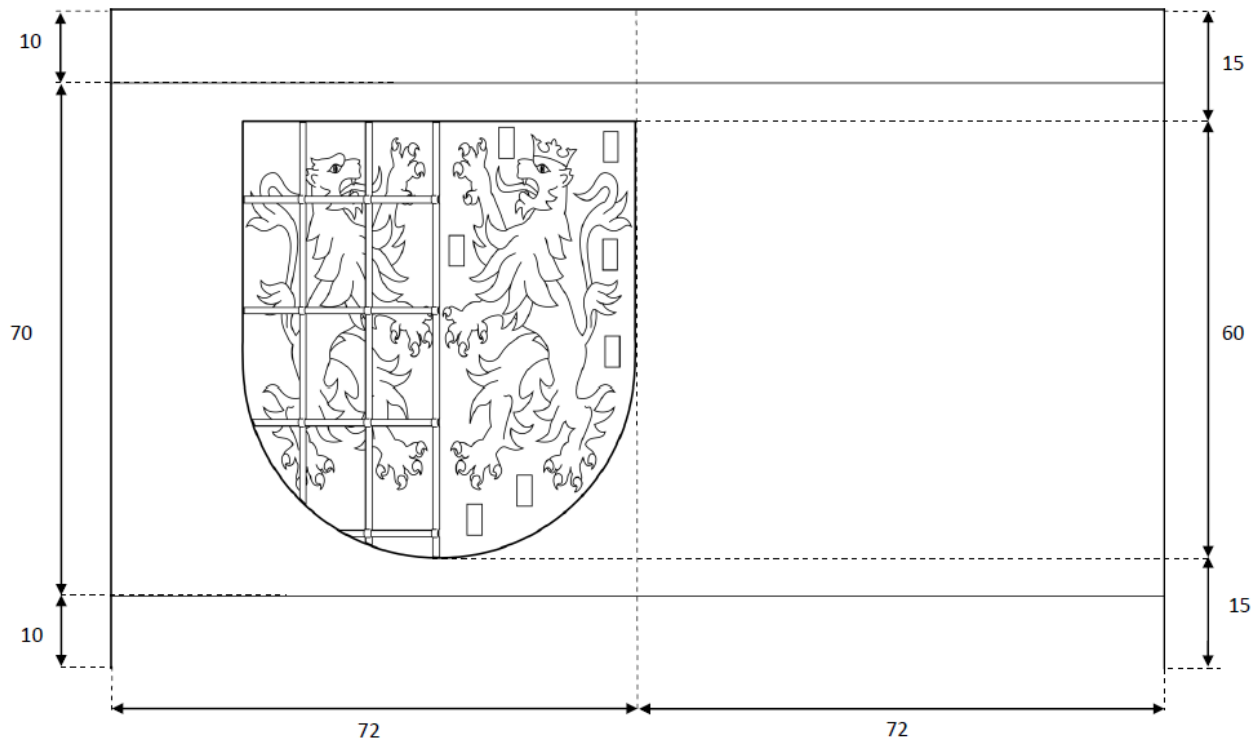

Załącznik nr 6 do uchwały nr XXIX/
/184/2013 Rady Gminy Kamieniec
Ząbkowicki z dnia 25 kwietnia 2013 r.

Załącznik nr 6 – Konturowy rysunek projektu baneru gminy Kamieniec Ząbkowicki

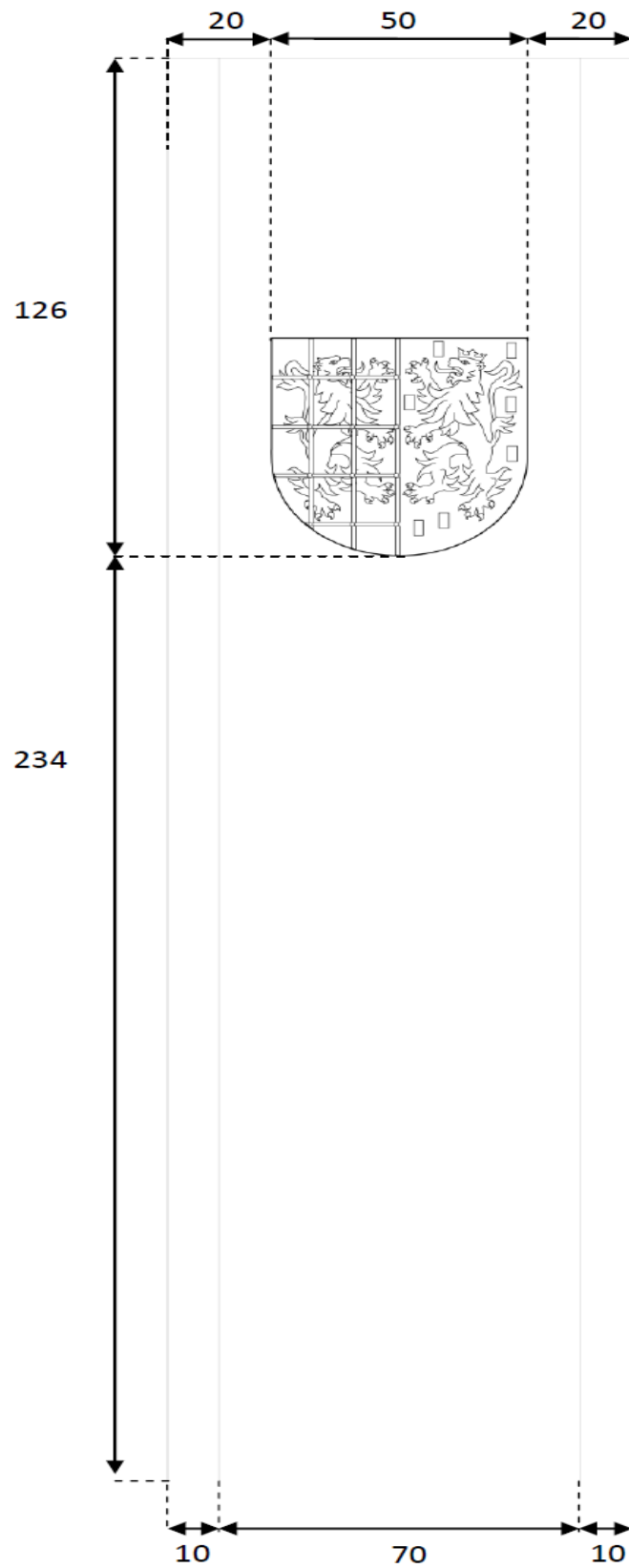

Załącznik nr 7 do uchwały nr XXIX/
/184/2013 Rady Gminy Kamieniec
Ząbkowicki z dnia 25 kwietnia 2013 r.

Załącznik nr 7 – Rysunek projektu pieczęci gminy Kamieniec Ząbkowicki



∅ 36 mm

Załącznik nr 8 do uchwały nr XXIX/
/184/2013 Rady Gminy Kamieniec
Ząbkowicki z dnia 25 kwietnia 2013 r.

Załącznik nr 8 – Rysunek projektu pieczęci rady gminy Kamieniec Ząbkowicki



∅ 36 mm

Załącznik nr 9 do uchwały nr XXIX/
/184/2013 Rady Gminy Kamieniec
Ząbkowicki z dnia 25 kwietnia 2013 r.

Załącznik nr 9 – Rysunek projektu pieczęci wójtowskiej gminy Kamieniec Ząbkowicki



∅ 36 mm

Załącznik nr 10 do uchwały nr XXIX/
/184/2013 Rady Gminy Kamieniec
Ząbkowicki z dnia 25 kwietnia 2013 r.

Załącznik nr 10 – Rysunek projektu łańcucha wójta gminy Kamieniec Ząbkowicki

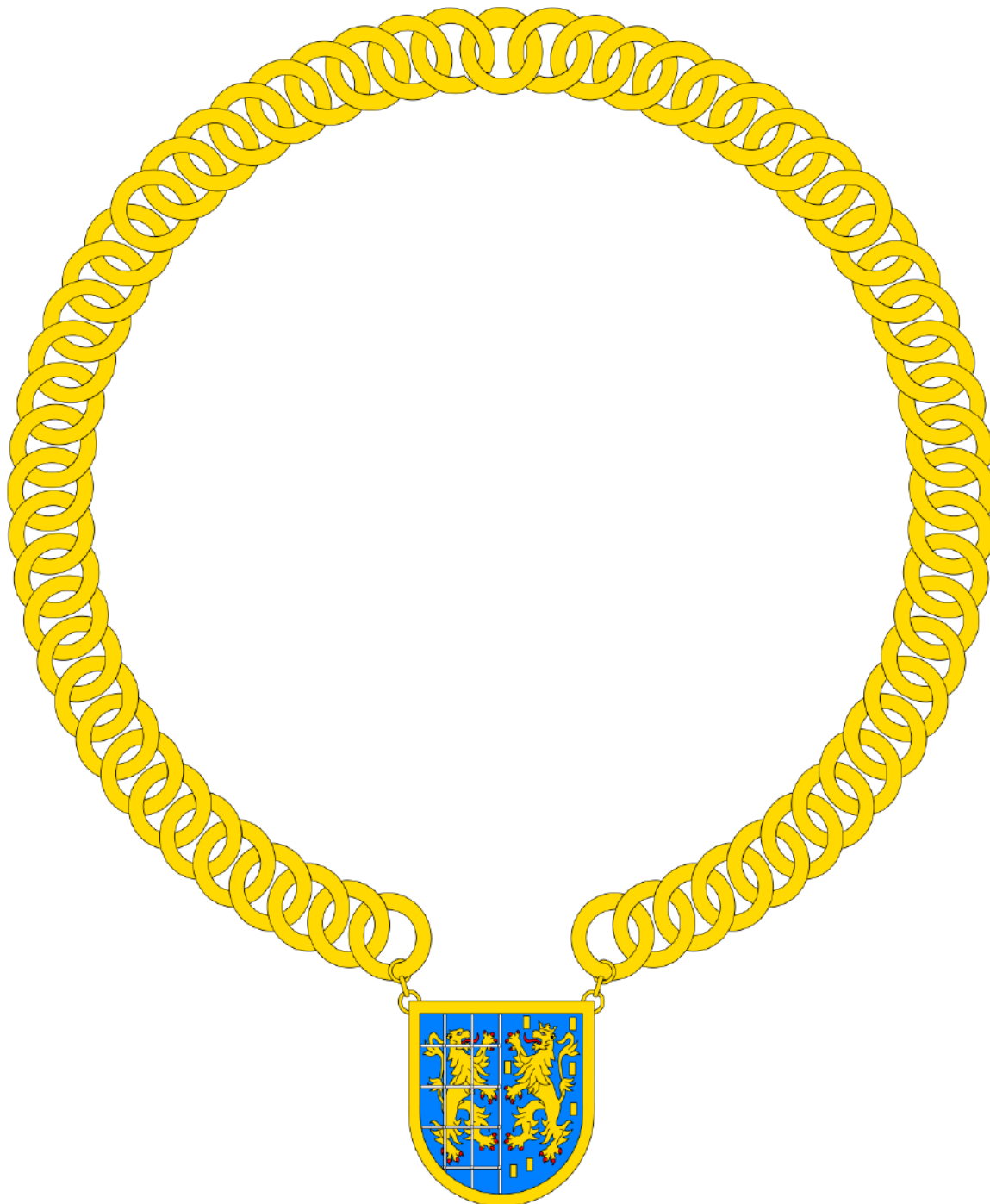

Załącznik nr 11 do uchwały nr XXIX/
/184/2013 Rady Gminy Kamieniec
Ząbkowicki z dnia 25 kwietnia 2013 r.

**Załącznik nr 11 – Rysunek projektu łańcucha przewodniczącego rady gminy Kamieniec
Ząbkowicki**



Załącznik nr 12 do uchwały nr XXIX/
/184/2013 Rady Gminy Kamieniec
Ząbkowicki z dnia 25 kwietnia 2013 r.

Załącznik nr 12 – Rysunek elementów składowych łańcuchów w skali 1:1

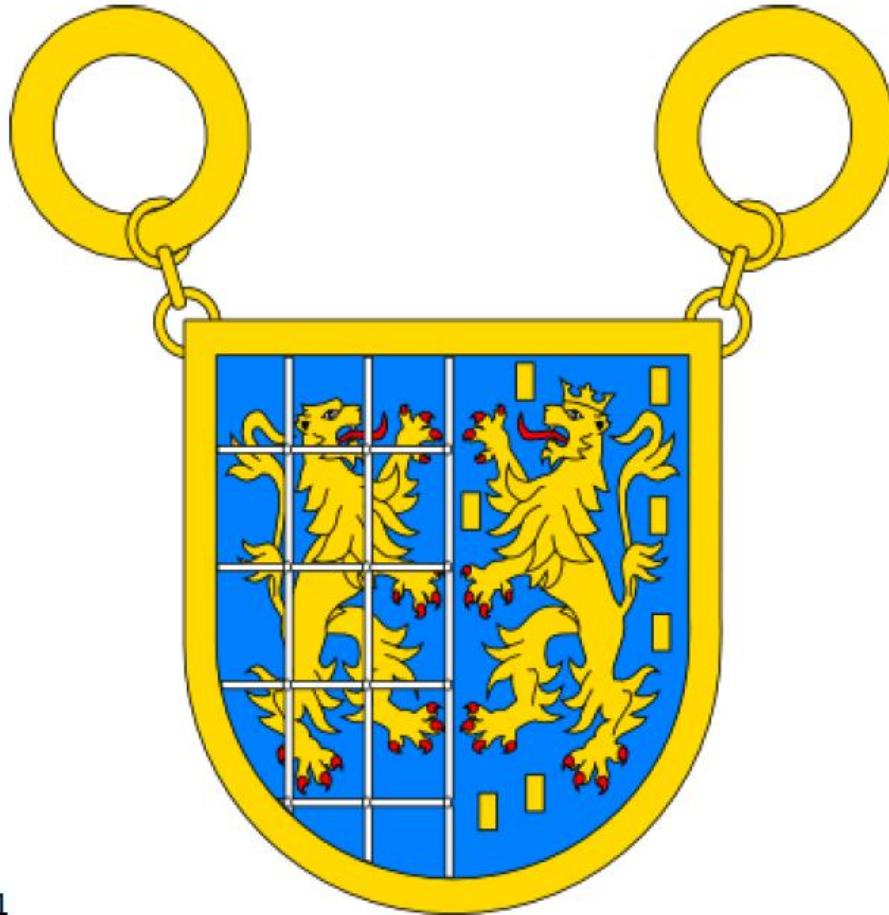

1:1

Kształty i rozmiary w przypadku łańcucha przewodniczącego są identyczne

Załącznik nr 13 do uchwały nr XXIX/
/184/2013 Rady Gminy Kamieniec
Ząbkowicki z dnia 25 kwietnia 2013 r.

Załącznik nr 13 – Projekt sztandaru gminy Kamieniec Ząbkowicki – strona prawa



Załącznik nr 14 do uchwały nr XXIX/
/184/2013 Rady Gminy Kamieniec
Ząbkowicki z dnia 25 kwietnia 2013 r.

Załącznik nr 14 – Projekt sztandaru gminy Kamieniec Ząbkowicki – strona lewa



Załącznik nr 15 do uchwały nr XXIX/
/184/2013 Rady Gminy Kamieniec
Ząbkowicki z dnia 25 kwietnia 2013 r.

**Załącznik nr 15 – Konturowy rysunek projektu prawego płata sztandaru gminy Kamieniec
Ząbkowicki z naniesionymi wymiarami**

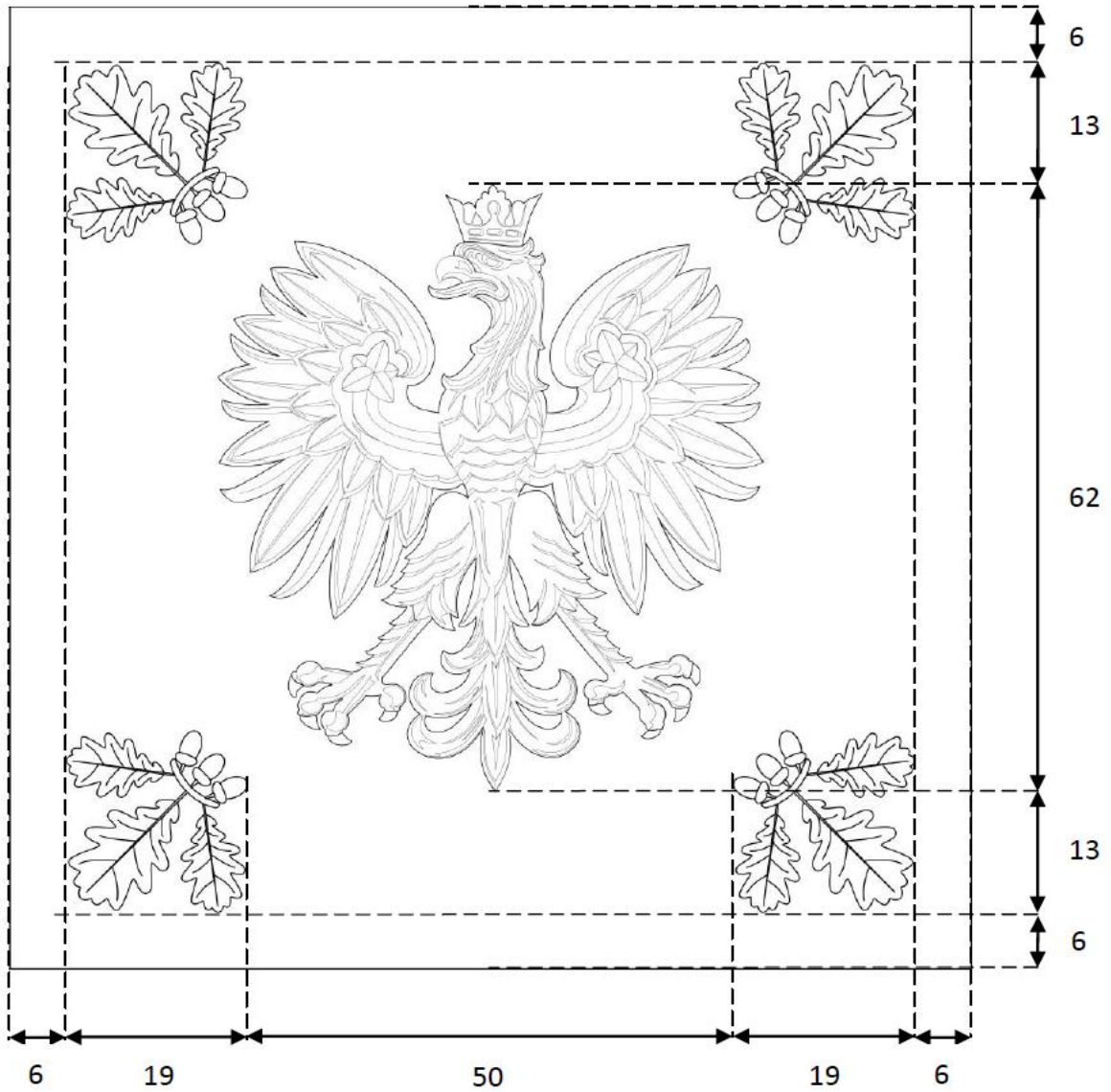

Załącznik nr 16 do uchwały nr XXIX/
/184/2013 Rady Gminy Kamieniec
Ząbkowicki z dnia 25 kwietnia 2013 r.

**Załącznik nr 16 – Konturowy rysunek projektu lewego płata sztandaru gminy Kamieniec
Ząbkowicki z naniesionymi wymiarami**



Załącznik nr 17 do uchwały nr XXIX/
/184/2013 Rady Gminy Kamieniec
Ząbkowicki z dnia 25 kwietnia 2013 r.

REGULAMIN ZASAD I UŻYWANIA SYMBOLI GMINY ORAZ INSYGNIÓW ORGANÓW GMINY

Regulamin określa zasady i tryb używania symboli Gminy oraz insygniów organów Gminy.

§ 1. Symbole Gminy podlegają ochronie prawnej.

1. Herb Gminy i jej barwy: flaga, sztandar, są najważniejszymi zewnętrznymi znakami symbolizującymi Gminę.

2. Prawo używania symboli Gminy przysługuje organom Gminy, jednostkom organizacyjnym Gminy oraz jednoosobowym spółkom Gminy.

3. Traktując używanie symboli Gminy jako jedną z form promocji Gminy, przyjmuje się jako zasadę bezpłatne wykorzystywanie ich wizerunku, przez podmioty nie wymienione w pkt 2, pod warunkiem uprzedniego uzyskania zgody Wójta Gminy (z wyłączeniem publikacji naukowych i popularnonaukowych).

4. Symbole Gminy, powinny być otoczone należyłą czcią i szacunkiem. Winny być utrzymane w czystości i tak umieszczone, aby nie dotykały podłoża, podłogi lub nie były zamoczone w wodzie.

§ 2. Zasady używania herbu Gminy.

1. Herb Gminy umieszcza się w budynkach stanowiących siedzibę podmiotów, o których mowa w § 1 ust. 2 i 3.

2. Herb Gminy można używać poprzez umieszczanie go w pomieszczeniach urzędowych oraz w salach posiedzeń i innych pomieszczeniach należących do podmiotów, o których mowa w § 1 ust. 2 i 3, a także poprzez umieszczanie go na drukach, blankietach firmowych i korespondencyjnych, pojazdach oraz przedmiotach użytkowych.

§ 3. Zasady używania flagi Gminy.

1. Flagę Gminy podnosi się / wywiesza na budynkach siedzib lub przed budynkami stanowiącymi siedziby podmiotów, o których mowa w § 1 ust. 2 i 3 z okazji uroczystości i świąt państwowych, rocznic i innych wydarzeń lokalnych oraz w czasie obrad Rady.

2. Flaga Gminy zachowuje pierwszeństwo (poza flagą państwową) przed innymi flagami w czasie wszystkich wydarzeń o charakterze lokalnym odbywających się na terenie Gminy.

3. Flaga Gminy może być eksponowana w układzie pionowym (banner).

4. W dniach żałoby ogłoszonej przez organy państwowe lub samorządowe, flagi na masztach pionowych spuszcza się do połowy masztu, a flagi na masztach skośnych opatruje się kirem (czarną wstęgą).

§ 4. Zasady używania sztandaru Gminy.

1. Prawo używania sztandaru Gminy przysługuje Przewodniczącemu Rady Gminy i Wójtowi Gminy.

2. Sztandar wykonany jest wg wzoru ustanowionego przez Radę Gminy i przechowywany w gablocie umiejscowionej w sali obrad Rady.

3. Sztandar Gminy do używania przytwierdzony jest do drzewca zakończonych głowicą w postaci złotej tulejki, na której znajduje się złoty grot w formie pary liści dębowych z żołędziem. Nieodzownymi elementami sztandaru Gminy są szarfa oraz gwoździe.

4. W skład poczty sztandarowego wchodzi wyznaczeni przez Wójta Gminy – Radni lub pracownicy.

§ 5. Zasady używania pieczęci urzędowej Gminy.

1. Pieczęć urzędowa Gminy służy do opatrywania szczególnie ważnych lub uroczystych dokumentów.

2. Sposób jej używania określają odrębne przepisy.

§ 6. Zasady używania łańcucha przewodniczących organów Gminy.

1. Prawo używania łańcucha przysługuje przewodniczącym organów Gminy:

Przewodniczącemu Rady Gminy i Wójtowi Gminy.

2. Przewodniczący organów Gminy noszą łańcuch podczas uroczystych wydarzeń i spotkań o charakterze lokalnym i państwowym.

§ 7. W sprawach nieuregulowanych niniejszym regulaminem, indywidualną decyzję co do konkretnych okoliczności i warunków użycia symboli Gminy i insygniów organów Gminy podejmuje Wójt Gminy.

Załącznik nr 18 do uchwały nr XXIX/
/184/2013 Rady Gminy Kamieniec
Ząbkowicki z dnia 25 kwietnia 2013 r.

Uzasadnienie heraldyczno-historyczne projektów symboli gminy Kamieniec Ząbkowicki – Kamil Wójcikowski,
Robert Fidura

Załącznik nr 18

Uzasadnienie heraldyczno-historyczne projektów symboli gminy Kamieniec Ząbkowicki

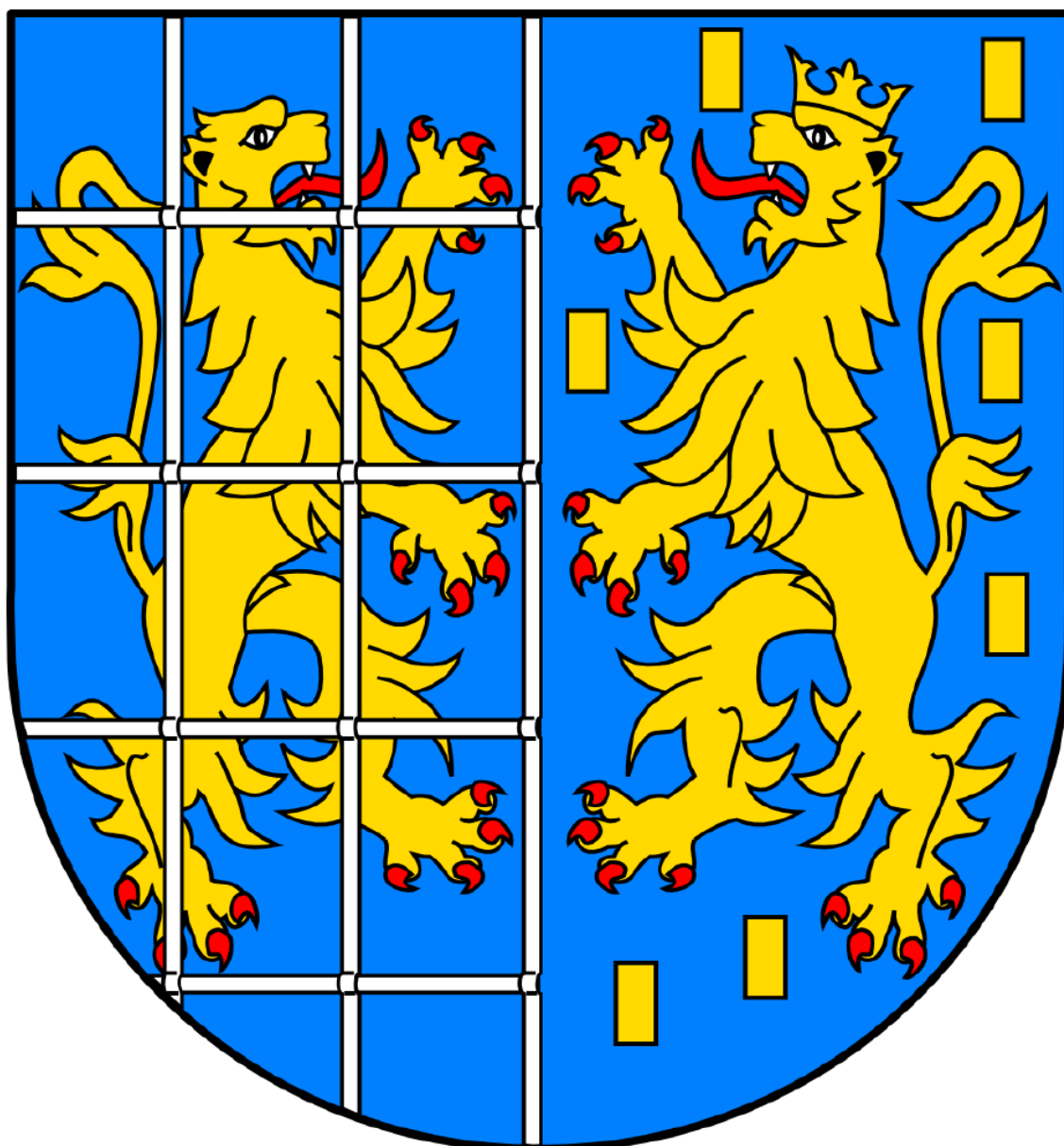

Kamil Wójcikowski, Robert Fidura

Uzasadnienie heraldyczno-historyczne projektów symboli gminy Kamieniec Ząbkowicki – Kamil Wójcikowski, Robert Fidura

1. Wprowadzenie do heraldyki

Słowo herb pochodzi z czeskiego *erb*, co z kolei jest kalką niemieckiego *Erbe*, oznaczającego dziedzictwo. Już sama etymologia tego określenia wskazuje na sposób w jaki herby pojawiły się w naszym kręgu kulturowym. Te graficzne znaki związane były początkowo tylko z rodami rycerskimi, używane przez nie jako znaki rozpoznawcze na polu bitewnym. Pomysł powstał prawdopodobnie w dobie wypraw krzyżowych, kiedy zachodziła potrzeba odróżnienia od wroga obcego sobie rycerstwa, pochodzącego nieraz z różnych krajów. Zbiór początkowo prostych figur szybko poszerzono, inspirując się m.in. zaobserwowanymi w czasie krucjat wzorami na orientalnych dziełach sztuki. Do Polski, herby dotarły w XIII wieku, prawdopodobnie z Niemiec i Czech przez Śląsk¹.

Herby miejskie pojawiły się w naszym kraju niemal równocześnie z rodowymi. Nowe formy samorządności nadawane miastom od XIII wieku wymagały wprowadzenia dla ich odpowiedniej symboliki, podkreślającej ową samorządność. Herby miejskie umieszczano głównie na pieczęciach².

Herby ziemskie, które są głównym obiektem naszego zainteresowania, symbolizować miały wszelkie terytoria, różniące się rozmiarami i rangą polityczną. Najstarsze herby ziemskie w Polsce pojawiły się jako herby księstw dzielnicowych w XIII wieku. Pierwsze znane przedstawienie pochodzi z co najmniej 1222 roku i zawiera konną postać księcia Kazimierza I opolsko-raciborskiego, trzymającego tarczę ze śląskim orłem. Użycie tego ptaka w różnych wariantach szybko stało się powszechne na ziemiach polskich. Dawne herby księstw niejednokrotnie przekształciły się w herby województw i niektóre ich elementy możemy podziwiać do dzisiaj³.

Gminy są uprawnione do posiadania herbu dopiero od 1990 roku, zgodnie z ustawą z dn. 8 marca 1990 r. o samorządzie gminnym, której odpowiedni punkt mówi, że w gestii gminy leży: *podejmowanie uchwał w sprawach: herbu gminy, nazw ulic i placów publicznych oraz wznoszenia pomników*⁴. Należy zauważyć, że ustawa z niewiadomych powodów omijała flagi. 29 grudnia 1998 r. zmodyfikowano ten zapis. Stosowny artykuł otrzymał nowe brzmienie: *Jednostki samorządu terytorialnego mogą ustanawiać, w drodze uchwały organu stanowiącego danej jednostki, własne herby, flagi, elementy oraz insygnia i inne symbole*. Wzory symboli, o których tu mowa, muszą być ustanawiane, co mocno zaakcentowała nowela do ustawy, w zgodzie z zasadami heraldyki, weksylologii i z uwzględnieniem miejscowej tradycji historycznej. Symbole przyjęte przez lokalne władze ustawodawcze podlegają zaopiniowaniu, co też określiła poprawiona ustawa, przez ministra właściwego do spraw administracji publicznej⁵. Minister Spraw Wewnętrznych i Administracji rozporządzeniem z dnia 20 stycznia 2000 r. powołał trzynastoosobową Komisję Heraldyczną, czuwającą nad poprawnością projektowanych herbów. Wnioski wpływające do Komisji Heraldycznej powinny zawierać barwne projekty rysunkowe herbów i flag (po dwa egzemplarze), ich opis, uzasadnienie merytoryczne oraz tekst uchwały o przyjęciu projektów przez jednostki samorządowe⁶. Opinia Komisji Heraldycznej – zgodnie z prawem – powinna zostać sformułowana w ciągu trzech miesięcy od złożenia prośby.

¹ A. Znamierowski, *Insygnia, symbole i herby polskie*, str. 29

² A. Znamierowski, *Insygnia, symbole i herby polskie*, str. 64

³ A. Znamierowski, *Insygnia, symbole i herby polskie*, str. 86-88

⁴ *Dziennik Ustaw*, 1990, nr 16, poz. 95, art. 18, pkt. 13

⁵ *Dziennik Ustaw*, 1998, nr 162, poz. 1126, art. 5

⁶ S. K. Kuczyński, „Komisja Heraldyczna rozpoczęła działalność”, *Biuletyn Polskiego Towarzystwa Heraldycznego* nr 20, marzec 2000, s. 50.

Uzasadnienie heraldyczno-historyczne projektów symboli gminy Kamieniec Ząbkowicki – Kamil Wójcikowski, Robert Fidura

2. Podstawowe zasady heraldyki

Heraldyka polska nigdy nie wypracowała jednolitego systemu heraldycznego, ani żadnego powszechnego zbioru zasad. Tworząc herby trzeba postępować zgodnie ze wskazówkami proponowanymi przez autorów współczesnych publikacji o charakterze heraldycznym, którzy zasady tworzyli w oparciu o niekompletne prace dawnych heraldyków polskich i opracowania zachodnie.

Podstawowymi elementami herbu są tarcza i godło. Kształty tarczy herbowej zmieniały się na przestrzeni lat. Pierwsze tarcze na ziemiach polskich, tak zwane gotyckie miały, zgodnie z ówczesną stylizacją, spód wycięty w łuk ostry. Wiek XV i Renesans przyniósł powrót do form Antyku, między innymi do łuków półkolistych i tak właśnie wycięte są spody ówczesnych tarcz – tak zwanych hiszpańskich. W zestawieniu tym pominiemy następną modę umieszczania herbów na wyszukanych tarczach o barokowo i rokokowo zdobionych kartuszach. Kolejnym typem tarczy, który nas interesuje jest XVIII i XIX wieczna tarcza francuska, upowszechniona w polskiej heraldyce przez twórców Albumu Heroldii Królestwa Polskiego, tworzących nowe herby na potrzeby miast, które dokumentacje swych herbów utraciły. Tarcza ta jest niemal prostokątna, z zaokrąglonymi dolnymi rogami i małym ostrzem pośrodku spodu⁷.

Współcześnie zaleca się projektowanie herbów z wykorzystaniem tarczy hiszpańskiej, ze względu na jej prostotę, przejrzystość i względną pojemność, oraz nawiązanie do złotego wieku w historii Polski.

Godło, czyli figura kładziona na tarczy, to najistotniejszy element herbu. Zasadniczo każda figura, poddana odpowiedniej stylizacji, może stać się godłem herbowym. Oczywiście należy unikać takich absurdalnych i niekojarzących się z heraldyką figur jak pojazdy czy fabryki. Godło, lub godła powinny być umieszczone centralnie i wypełniać tarczę herbową, ale nie dotykać do brzegów (wyjątkiem są tu np. przedstawienia wody, ziemi, lub murów obronnych). Nie zaleca się stosowania dodatkowych podziałów tarczy celem umieszczenia kilku godeł (poza wyjątkami), ale umieszczenie figur na jednym, wspólnym polu⁸.

Ścisłym regułem podlegają też barwy w herbie. W Polsce wyróżnia się 7 tak zwanych tynktur heraldycznych: złoto, srebro, czerwień, błękit, zieleń, czern. Czasami dodaje się do tego barwę cielistą, purpurową i brunatną. W powyższym wyliczeniu wyróżnia się dwa metale – złoto i srebro, zaś resztę określa się mianem barw. Oczywiście najszlachetniejsze są kolejno złoto i srebro. Czerwień, jako barwa życiodajnej krwi, również stoi wysoko w hierarchii kolorów. Łączenie barw i metali reguluje zasada alternacji heraldycznej, która zabrania sąsiedzowania dwóch barw i dwóch metali. Wyjątkiem jest barwa czarna i cielista, które mogą sąsiadować ze wszystkim. Zasada alternacji ma na celu wyróżnienie godeł z tarczy, tak aby herb był czytelny nawet z dużej odległości. Obowiązuje ona również w przypadku flag^{9 10}.

Pokrótkce należy powiedzieć też o języku opisywania herbów, zwanym blazonowaniem. Podstawową jego własnością jest opisywanie herbu od strony rycerza trzymającego tarczę, w związku z tym strony w opisie są odwrotne niż te, wynikające z rysunku. Kolejne zasady blazonowania, zaproponowane przez Alfreda Znamierowskiego, opisywanie nakazują rozpocząć od podania barwy pola, następnie zaś - figur. Barwy figur podajemy po określeniu ich nazwy i położenia. Istnieją położenia niektórych godeł,

⁷ P. Dudziński, *Alfabet heraldyczny*, str. 16

⁸ A. Znamierowski, *Insygnia, symbole i herby polskie*, str. 29

⁹ P. Dudziński, *Alfabet heraldyczny*, str. 38-42

¹⁰ A. Znamierowski, *Insygnia, symbole i herby polskie*, str. 35

Uzasadnienie heraldyczno-historyczne projektów symboli gminy Kamieniec Ząbkowicki – Kamil Wójcikowski, Robert Fidura

uznawane za standardowe i wówczas ich nie określamy. Na przykład dla miecza jest to położenie ostrzem w dół. W przypadku położenia odwrotnego do naturalnego, używa się określenia „na opak”. Miecz ostrzem w górę będzie zatem położony na opak. Istnieje 9 głównych stref, które określają położenie figur w herbie. Są to kolejno – prawy górny róg, środek głowicy, lewy górny róg, na prawo od środka, środek tarczy (położenie standardowe), na lewo od środka, na prawo od ostrza, ostrze (podstawa), na lewo od ostrza. Nazwy tych miejsc nie są ustalone i dopuszcza się inne określenia, jeśli tylko opisują one położenie precyzyjnie¹¹.

3. Charakterystyka gminy Kamieniec Ząbkowicki

Gmina Kamieniec Ząbkowicki, zwana dalej *Gminą* to rolnicza gmina wiejska położona w południowo-wschodniej części województwa dolnośląskiego, na południu powiatu ząbkowickiego. Tereny *Gminy* znajdują się w całości na obszarze pradoliny Nysy Kłodzkiej. To właśnie ta rzeka była głównym czynnikiem kształtującym rzeźbę i krajobraz przyrodniczy *Gminy*. 74% powierzchni *Gminy* zajmują grunty rolne, 6% – leśne. Ciekawe położenie, zabytki i bliskość Sudetów i urozmaicony krajobraz czynią z *Gminy* teren atrakcyjny turystycznie. W skład *Gminy* wchodzi sołectwa: Byczeń, Chałupki, Doboszowice, Kamieniec Ząbkowicki (sołectwa: Kamieniec Ząbkowicki I i Kamieniec Ząbkowicki II), Mrokocin, Ożary, Pomianów Górny, Sławęcín, Sosnowa, Starczów, Suszka, Śrem, Topola¹².

4. Rys historyczny gminy Kamieniec Ząbkowicki

- Byczeń – Ślady osadnictwa na terenie tego sołectwa sięgają paleolitu i epoki kamienia. We wczesnym średniowieczu panowie na Byczeniu byli lokalnymi potentatami, mieli włości także we wsiach Topola, Śrem i Pomianów Górny. Pierwszym ich znanym przedstawicielem jest Moichno z Byczenia. Od 1349 wieś należała do cystersów z Kamieńca. W XIX wieku czynna była tutaj cegielnia, która wypalała cegły na budowę pałacu w Kamieńcu.
- Chałupki – Osadnictwo tutaj sięga przynajmniej epoki brązu. W XIV było tu grodzisko. We wsi zachował się zabytkowy kościół filialny pod wezwaniem Świętego Jana Nepomucena z 1747 roku.
- Doboszowice – Zachował się tu kościół parafialny Św. Mikołaja, o którym pierwsze wzmianki pochodzą już z XIII wieku, przebudowany w XVIII wieku.
- Kamieniec Ząbkowicki – Historia Kamieńca sięga wczesnego średniowiecza i okresu walk polsko-czeskich. W miejscu tym, książę czeski Brzetysław wybudował w 1096 warownię. W 1137, na mocy układów między Bolesławem Krzywoustym a Borzywojem, warownia przeszła w ręce polskie. W 1210 osadzono tu zakon augustianów, ale już 37 lat później zastąpili ich cystersi z Lubiąży. Pozostali tu aż do 1810, kiedy władze pruskie zlikwidowały klasztor. Pod rządami cystersów, Kamieniec Ząbkowicki i okolice rozwijały się prężnie do XV wieku. Późniejsze dziejowe zawieruchy rozwój ten zahamowały. Majątek zakonu po 1810 kupiła księżna Wilhelmina Orańska, z domu Hohenzollern, po której odziedziczyła go Marianna Orańska. Za rządów księżnej nastąpił ponowny rozwój wsi i okolic. Księżna budowała manufaktury, szpital, sierociniec i przedszkole. Z jej inspiracji powstał także okazały pałac mieszkalny, stylizowany na zamczysko, który do dzisiaj góruje nad gminą.

¹¹ A. Znamierowski, *Herbarz Rodowy*, str. 79-85

¹² Opracowanie własne na podstawie informacji *Gminy*

Uzasadnienie heraldyczno-historyczne projektów symboli gminy Kamieniec Ząbkowicki – Kamil Wójcikowski, Robert Fidura



Fot. 1: Pałac w Kamieńcu – widok od południowego zachodu¹³



Fot. 2: Pałac w Kamieńcu – widok na jedną z wież¹⁴

- Mrokocin – Wieś wzmiankowana w XIV wieku. Zachowała się tu zabytkowa kaplica mszalna.
- Ożary – Wieś założyli mnisi z Kamieńca w 1230. Znajduje się tu zabytkowy kościół parafialny pod wezwaniem Świętej Katarzyny wzniesiony na przełomie XIV i XV wieku.
- Pomianów Górny – XV-wieczna miejscowość. Zachowały się tu zabytkowy kościółek filialny pod wezwaniem Świętej Barbary zbudowany na przełomie XVI i XVII wieku, oraz zabytkowy dworek wiejski z XVIII wieku.
- Sławęcín – osada znana przynajmniej od 1302, od 1322 należała do cystersów z Kamieńca.
- Sosnowa – wieś założona w XIII wieku, należała od 1300 do cystersów z Kamieńca.
- Starczów – XIII-wieczna wieś, należąca od 1359 do kamienieckich cystersów. Odnaleziono tutaj cenny zabytek archeologiczny – dwustronny topór, zaginiony w czasie II wojny światowej.
- Suszka – wieś znana od XIV wieku, od 1403 w posiadaniu cystersów kamienieckich.
- Śrem – wieś z XIII wieku, w posiadaniu cystersów od 1303. Urodził się tutaj jeden z opatów, Fryderyk (1666-1681).
- Topola – wieś z XIII wieku, od 1316 w składzie dóbr cystersów. Miejsce urodzenia (w 1690 roku) Friedricha Bernhardta Wernera, znanego śląskiego rysownika¹⁵.

5. Tradycje heraldyczne na terenie *Gminy*

Gmina Kamieniec Ząbkowicki nie posiadała w swej historii żadnego herbu, podobnie jak miejscowości z terenu *Gminy*. Nie stanowiły nigdy organizmów miejskich, zaś kwerenda w archiwach wykazała, że nie używały pieczęci gromadzkich z indywidualnymi godłami.

Najbogatszą tradycję heraldyczną *Gminy* wiązać należy z heraldyką miejscowych właścicieli ziemskich. Przez prawie 600 lat największym posiadaczem ziemskim był tu klasztor cystersów w Kamieńcu. Cystersi używali jednego wspólnego herbu, podobnie jak inne klasztory, ale poszczególne opactwa miały też swoje herby indywidualne. Często

¹³ Fot. Lestat, Wikipedia

¹⁴ Fot. Lestat, Wikipedia

¹⁵ Opracowanie własne na podstawie informacji *Gminy*

Uzasadnienie heraldyczno-historyczne projektów symboli gminy Kamieniec Ząbkowicki – Kamil Wójcikowski, Robert Fidura

nawiązywały one do bardziej ogólnej symboliki cysterskiej, ale nie pozbawione były własnych cech charakterystycznych. Zachowało się kilka przedstawień herbu opactwa kamienieckiego. Zgodnie z najpowszechniejszą wersją z nich, herb był dzielony w krzyż z tarczą sercową. W polach I i III, zapewne czarnych bądź błękitnych, skos szachowany czerwono-srebrny, skrzyżowany z pastorałem złotym w skos lewy (niekiedy brak pastorału); w polach II i IV, zapewne czarnych lub błękitnych, lew złoty wspięty za kratą (być może czarną lub złotą); w tarczy sercowej, srebrnej, krzyż czarny (tzw. *krzyż morimondzki*), z inicjałami „MORS”. Pola I i III, jak i pole sercowe zdają się zawierać symbolikę wspólną dla wszystkich cystersów^{16 17}. Symbol unikalny dla trzech tylko klasztorów: w Kamieńcu Ząbkowickim, Lubiążu i Krzeszowie jest w polach II i IV¹⁸.



Rysunek 1: Dwa herby opactw: z lewej w Lubiążu (klasztor macierzysty kamienieckiego), z prawej w Kamieńcu Ząbkowickim, na zabytku z 1705²⁰



Rysunek 2: Herb opactwa w Kamieńcu na zabytkowym ornacie¹⁹

¹⁶ Paul Knauer *Kloster Kamenz*, Selbstverlag - Liegnitz 1932, s.1

¹⁷ Paul Stobel, *Camenz in Bergangenheit und Gegenwart*, 1925,t.2 s.5

¹⁸ Paweł Stróżyk, *Herby na pieczęciach cysterskich [w:] Pieczęcie herbowe, herby na pieczęciach*, 2011, s. 206-207

¹⁹ Fot. Dzięki uprzejmości p. Marty Hercuń

²⁰ Fot. Archiwum Państwowe we Wrocławiu, oddział w Kamieńcu Ząbkowickim

Uzasadnienie heraldyczno-historyczne projektów symboli gminy Kamieniec Ząbkowicki – Kamil Wójcikowski, Robert Fidura



Rysunek 3: Herb opactwa na ołtarzu w Kamieńcu²¹

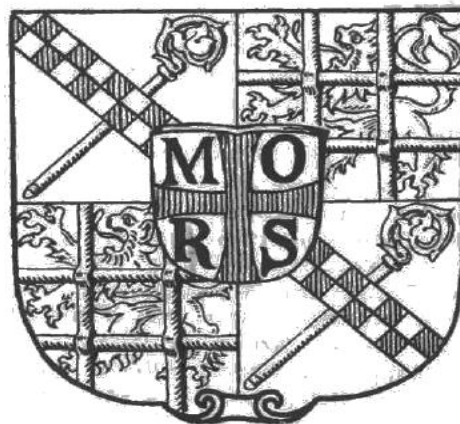

Rysunek 4: Herb opactwa w Kamieńcu²²

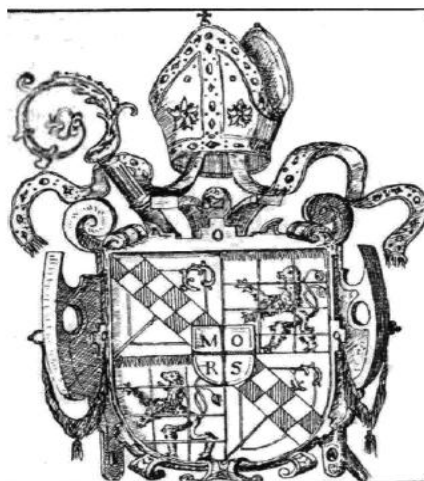

Rysunek 5: Herb opactwa w Kamieńcu z oznakami godności²³

W przypadku ewentualnego wykorzystania elementów tego herbu w projekcie herbu Gminy, niezbędne jest dokładne określenie barw. Niestety zebrany materiał źródłowy nie pozwala na jednoznaczne ich określenie w przypadku herbu kamienieckiego opactwa. Udało nam się jednak dotrzeć do rekonstrukcji herbu innego dolnośląskiego cysterskiego klasztoru – w Krzeszowie. Herb ten, co do rysunku, jest w większości identyczny z herbem opactwa kamienieckiego. Niemal identyczne są pola I – IV (inny jest układ kraty w polach z lwem), herby różnią się polem sercowym. Uważamy zatem, że zasadne jest przyjęcie barw herbu kamienieckiego dla pól I-IV identycznych jak w herbie krzeszowskim, tzn. pola I i III błękitne, pola II i IV, czarne.

²¹ Folder

²² Paul Knauer *Kloster Kamenz*, Selbstverlag - Liegnitz 1932, s.1

²³ Paul Stobel, *Camenz in Bergangenheit und Gegenwart*, 1925,t.2 s.5

Uzasadnienie heraldyczno-historyczne projektów symboli gminy Kamieniec Ząbkowicki – Kamil Wójcikowski, Robert Fidura



Das Wappen der Abtei Grüssau

Rysunek 6: Herb opactwa w Krzeszowie, w ozdobnym kartuszu²⁵



Rysunek 7: Reprodukacja obrazu z krzeszowskiego klasztoru, Herb opata krzeszowskiego Placyda²⁴



Rysunek 8: Reprodukacja herbu, która znajdowała się przy wejściu na plac kościelny krzeszowskiej bazyliki²⁶



Rysunek 9: Detal z kościoła Św. Józefa w Krzeszowie²⁷

Drugą ważną grupą posiadaczy ziemskich na terenie *Gminy* byli posiadacze świeccy. Od czasu sekularyzacji dóbr kamienieckich związane z tą ziemią był ród Orańskich, a później, przez ożenek Marianny Orańskiej, Hohenzollernów. Herb Orańskich, a właściwie dynastii Oranje-Nassau, panującego rodu Niderlandów, przedstawiał w polu błękitnym usianym biletami złotymi takiegoż lwa wspiętego, w koronie, o orężu czerwonym, trzymającego w prawej łapie miecz, w lewej pęk strzał. Herbem rodowym Hohenzollernów była tarcza dzielona w krzyż, pola I i III srebrne, pola II i IV czarne.

²⁴ Henryk Dziurla, Ivo Kořán, Jan Wrabec, *Krzeszów europejska perła baroku*, 2001

²⁵ P. Ambrosius Rose OSB, *Kloster Grüssau*, 1974,

²⁶ Zdjęcie dzięki uprzejmości p. Mariana Grabowskiego,

²⁷ Zdjęcie dzięki uprzejmości p. Mariana Grabowskiego,

Uzasadnienie heraldyczno-historyczne projektów symboli gminy Kamieniec Ząbkowicki – Kamil Wójcikowski, Robert Fidura



Rysunek 10: Herb Królestwa Holandii i dynastii Orańskiej²⁸ Rysunek 11: Pieczęć z korespondencji z zamku²⁹



Rysunek 12: Herb rodowy Hohenzollernów³⁰

Istotna dla naszych rozważań jest także miejscowa heraldyka ziemska. Teren obecnej gminy funkcjonował w przeszłości w ramach kilku księstw śląskich. Od czasu podziału księstwa śląskiego ziemie te należały do księstwa wrocławskiego, następnie w latach 1290-1312 do księstwa świdnicko-jaworskiego, 1312-1322 do księstwa świdnickiego, a następnie w latach 1322-1742 do księstwa ziębickiego. Trzy ostatnie księstwa używały ciekawego herbu będącego wariantem dolnośląskiego czarnego orła z przepaską. Odnotowany został m.in. w herbarzu Siebmachera jako część złożonego herbu książąt ziębickich z dynastii Podiebradów, zachował się także na nagrobkach książąt świdnicko-jaworskich. Przedstawiał na tarczy dzielonej w słup srebrno-złotej orła dzielonego w słup z prawej czerwonego, z lewej czarnego, z przepaską półksiężycową srebrną na piersi. Tak przedstawiono herb np. na nagrobku księcia świdnicko-jaworskiego Bolka I. Czasami pozbawiano orła przepaski (nagrobek Bolka II), albo zamieniano pola miejscami (jak w Siebmacherze)³¹.

²⁸ Katepanomegas, Wikipedia, na podstawie strony domowej dynastii orańskiej

²⁹ Katepanomegas, Wikipedia, na podstawie strony domowej dynastii orańskiej

³⁰ Flow2, Wikipedia, na podstawie GHdA Band 84, 1984, *Adelslexikon*

³¹ *Siebmachers Wappenbuch*, tabl. 6

Uzasadnienie heraldyczno-historyczne projektów symboli gminy Kamieniec Ząbkowicki – Kamil Wójcikowski, Robert Fidura



Rysunek 14: Nagrobek Bolka I³⁴



Rysunek 13: Herb książąt ziębickich z dynastii Podiebradów³²



Rysunek 15: Nagrobek Bolka II³³

Od roku 1428 tereny byłego księstwa ziębickiego weszły w skład Korony Czeskiej, zaś od 1742 – Królestwa Prus. Król pruski, Fryderyk II Wielki zreorganizował podbite tereny i utworzył powiat ząbkowicki. Powiat ten przez kilkanaście ostatnich lat używał herbu zaprojektowanego przez O. Huppa, który przedstawiał na tarczy dzielonej w pas rzeką błękitną w polu górnym, czerwonym lwa srebrnego kroczącego, w polu dolnym, złotym, orła czarnego z przepaską srebrną i orężem czerwonym. Herb ten łączył elementy czeskie i śląskie.



Rysunek 16: Herb Landkreis Frankenstein³⁵

W tradycje heraldyczne *Gminy* wpisuje się też herb używany przez *Gminę* nieoficjalnie dotychczas. Herb ten jest tak naprawdę logo Towarzystwa Miłośników Ziemi Kamienieckiej, zaprojektowanym przez pana Stefana Gnaczego. Przedstawia na tarczy francuskiej dzielonej

³² *Siebmachers Wappenbuch*, tabl. 6

³³ Fot. Mathiasrex, Wikipedia

³⁴ Fot. Mathiasrex, Wikipedia

³⁵ Otto Hupp [w:] *Schlesien Volk und Raum – Heft 1*, Kwiecień 1938

Uzasadnienie heraldyczno-historyczne projektów symboli gminy Kamieniec Ząbkowicki – Kamil Wójcikowski, Robert Fidura

w słup w polu prawym, czerwonym, półorta srebrnego z przepaską półksiężycową, w polu lewym, błękitnym wieżę dwukondygnacyjną, blankowaną czerwoną z oknami srebrnymi, stojącą na zielonym skrawku murawy.



Rysunek 17: Nieoficjalny herb *Gminy* (właściwie logo Towarzystwa Miłośników Ziemi Kamienieckiej)³⁶

Herb ten nigdy nie został uchwalony jako herb *Gminy*, ale mimo to jest eksponowany m.in. na stronie [www Gminy](http://www.Gminy) i w publikacjach dotyczących *Gminy*. Herb ten, pomijając kwestie prawne związane z jego używaniem, zawiera szereg błędów. Orzeł jest zupełnie niehistoryczną hybrydą orłów polskich (barwy pola i figury) oraz śląskich (przepaska). Wieża czerwona na błękitnym tle zasada alternacji. Ponadto odcień błękitu jest zbyt ciemny. Rysunek jest także niestaranny (m.in. brak oka u orła).

6. Możliwości utworzenia herbu *Gminy*

Tradycja heraldyczna gminy Kamieniec Ząbkowicki w sposób jasny wskazuje, że przy tworzeniu herbu *Gminy* należy odwołać się do symboliki związanej z właścicielami tych ziem. W przypadku cystersów należy wykorzystać godła z pól II i IV, jako charakterystyczne dla klasztoru kamienieckiego. Mamy zatem złotego lwa za kratą. Złoty lew w koronie jest także głównym godłem herbu dynastii Orańskiej. Uważamy, że to właśnie ta dynastia, a nie Hohenzollernowie, zasługuje na upamiętnienie w herbie *Gminy*. Zwłaszcza ze względu na księżną Mariannę, wielką dobrodziejkę *Gminy*, której pamięć jest darzona w *Gminie* wielkim szacunkiem do dzisiaj i to, co znamienne, jest kontynuowana do dzisiaj przez ludność polską, mimo wysiedlenia niemieckiej ludności. Rozważaliśmy także bezpośrednie nawiązanie do herbu księstwa ziebickiego, ale pomysł został porzucony. Wynikło to z faktu, iż do posługiwania się herbem księstwa, bądź jego uszczerbieniem, uprawnione są raczej jednostki wyższego rzędu, jak powiaty (istotnie, herb ten, lub jego elementy są używane przez powiaty: ząbkowicki, świdnicki, jaworski i strzeliński). Użycie motywów herbu powiatu Frankenstein nie było rozważane.

³⁶ Źródło: informacje *Gminy*

Uzasadnienie heraldyczno-historyczne projektów symboli gminy Kamieniec Ząbkowicki – Kamil Wójcikowski, Robert Fidura

Reasumując, proponujemy użycie dwóch złotych lwów, zwróconych do siebie, prawy, bez korony i za kratą z herbu klasztoru kamienieckiego, lewy, w koronie, w polu usianym biletami, z herbu dynastii Orańskiej. Lwu Orańskich ujęto pęk strzał i miecz, dla odróżnienia od oryginalnego herbu (uszczerbienie). Barwy pola wywiedzione są z barwy pola herbu dynastii Orańskiej. Stylizacja lwów (bogate kudły) inspirowana jest stylizacją z herbów cysterskich, w szczególności z przedstawień z początku XX wieku; podobnie stylizacja kraty (widoczne łączenia).

Dla porządku, poniżej przytaczamy też herb odrzucony na etapie projektowania.



Rysunek 18: Wariant odrzucony na etapie konsultacji w Komisji Heraldycznej

Rozważano użycie lwa Orańskiego, trzymającego wieżę zamku kamienieckiego, w barwach wywiedzionych z barw księstwa ziębickiego. Projekt ten został odrzucony na etapie konsultacji w Komisji Heraldycznej, które odbyły się 27 lutego 2012. Komisja zwróciła uwagę, iż przedstawienie rzeczywistej wieży jest niefortunnym pomysłem (m.in.) czyni jej szczegóły nieczytelnymi, oraz na fakt, że lew w koronie może symbolizować tylko dynastię Orańskich, a nie cystersów (lew cysterski jest nieukoronowany).

Ostateczny wpływ na kształt herbu miały konsultacje 23 marca 2012. Wówczas zaakceptowano ideę herbu i zasugerowano drobne poprawki: zmianę tynktury kraty oraz przedstawienie tylnych łap z lwów w postaci właściwej dla lwów wspiętych.

7. Herb gminy Kamieniec Ząbkowicki

Powyższe rozumowanie skłania nas do przedstawienia następującego projektu herbu gminy Kamieniec Ząbkowicki: *W polu błękitnym dwa lwy wspięte, o orężu i językach czerwonych, zwrócone do siebie, prawy za kratą srebrną, lewy w koronie, w polu usianym biletami błękitnymi.*

8. Flaga gminy Kamieniec Ząbkowicki

Proponujemy, aby flaga Gminy składała się z trzech pasów wysokości odpowiednio 1/9, 7/9 i 1/9 wysokości płata, kolejno błękitnego, złotego i błękitnego. Pas złoty dodatkowo obarczony herbem Gminy w części czołowej. Układ flagi nawiązuje do flagi Królestwa Prus, a przez to do rodziny Hohenzollernów, pominiętych przy projektowaniu herbu.

Uzasadnienie heraldyczno-historyczne projektów symboli gminy Kamieniec Ząbkowicki – Kamil Wójcikowski, Robert Fidura

9. Baner Gminy Kamieniec Ząbkowicki

Baner jest pochodną flagi Gminy. Stanowi on prostokątny płat tkaniny o proporcjach 1/4 i jest odpowiednikiem flagi z pionowym układem pasów i godeł.

10. Pieczęć Gminy Kamieniec Ząbkowicki

Pieczęć Gminy jest kołem o średnicy 36 mm z herbem wewnątrz oraz legendą otokową. Pieczęć występuje w trzech wariantach: pieczęć ogólna, pieczęć wójta i pieczęć rady gminy. Legenda brzmi odpowiednio: * *GMINA* * *KAMIENIEC ZĄBKOWICKI*, * *WÓJT GMINY* * *KAMIENIEC ZĄBKOWICKI*, * *RADA GMINY* * *KAMIENIEC ZĄBKOWICKI*, gdzie separator * ma postać gwiazdy heraldycznej.

11. Łańcuchy wójta i przewodniczącego rady Gminy Kamieniec Ząbkowicki

Łańcuchy składają się z 60 okrągłych ogniów i 1 ogniwa spinającego w postaci pierścieni o zewnętrznej średnicy 3 cm. U dołu mają przywieszkę w kształcie tarczy herbowej, z obramowaniem metalowym i herbem Gminy kolorowym (emalia). Elementy metalowe są mosiężne, pozłacane dla łańcucha wójtowskiego i posrebrzane dla łańcucha przewodniczącego.

12. Sztandar Gminy Kamieniec Ząbkowicki

Lewa strona sztandaru Gminy to czerwony płat, z godłem państwowym w centrum oraz ornamentem w postaci trójliścia dębowego, z żółździami, złotego w narożnikach. Prawa strona sztandaru to biały płat z herbem gminy w części centralnej, po bokach mającym trójliście dębowe, z żółździami, złote. U góry napis *GMINA*, u dołu *KAMIENIEC / ZĄBKOWICKI*. Sztandar obszyty jest złotą frędzlą. Głowica sztandaru, osadzana na drzewcu, ma postać złotej tulejki, na której złoty grot w formie pary liści dębowych z żółdziem. Ornament dębowy ma z jednej strony symbolikę taką samą jak w oznace, z drugiej strony nawiązuje do ornamentyki dotychczas używanego sztandaru. Sztandar ten, oczywiście, kwalifikował się do zmiany, ponieważ umieszczony na nim jest dotychczasowy „herb” Gminy.

Uzasadnienie heraldyczno-historyczne projektów symboli gminy Kamieniec Ząbkowicki – Kamil Wójcikowski, Robert Fidura

Płat sztandaru jest kwadratem o wymiarach 100x100 cm, obszytym frędzlą szerokości 5 cm. Elementy prawej strony płata: godło państwowe wysokości 63 cm, trójliście 19x19 cm, elementy lewej strony płata: herb Gminy wysokości 50 cm, szerokości 45 cm, ornamenty dębowe szerokości 20 cm, wysokości 33 cm, litery majuskułne wysokości 9 cm. Grot szerokości 13 cm, wysokości 24 cm, tuleja średnicy 4,5 cm, długości 10,5 cm, wykonane z metalu żłoczonego, drzewce z drewna toczzonego, średnicy 4 cm, i długości 200 cm. Dobór materiałów pozostawiamy w gestii władz Gminy.

13. Specyfikacja barw CMYK

Złoty (żółty)	– C: 0%,	M: 15%,	Y: 100%,	K: 0%
Błękitny	– C: 100%,	M: 50%,	Y: 0%,	K: 0%
Czerwony	– C: 0%,	M: 100%,	Y: 100%,	K: 100%
Czarny	– C: 0%,	M: 0%,	Y: 0%,	K: 100%

14. Załączniki

1. Kolorowy rysunek projektu herbu gminy Kamieniec Ząbkowicki
2. Kolorowy rysunek projektu flagi gminy Kamieniec Ząbkowicki
3. Kolorowy rysunek projektu baneru gminy Kamieniec Ząbkowicki
4. Konturowy rysunek projektu herbu gminy Kamieniec Ząbkowicki
5. Konturowy rysunek projektu flagi gminy Kamieniec Ząbkowicki z naniesionymi proporcjami
6. Konturowy rysunek projektu baneru gminy Kamieniec Ząbkowicki z naniesionymi proporcjami
7. Rysunek projektu pieczęci gminy Kamieniec Ząbkowicki
8. Rysunek projektu pieczęci radzieckiej gminy Kamieniec Ząbkowicki
9. Rysunek projektu pieczęci wójtowskiej gminy Kamieniec Ząbkowicki
10. Rysunek projektu łańcucha wójta gminy Kamieniec Ząbkowicki
11. Rysunek projektu łańcucha przewodniczącego rady gminy Kamieniec Ząbkowicki
12. Rysunek elementów składowych łańcuchów w skali 1:1
13. Projekt sztandaru gminy Kamieniec Ząbkowicki – strona lewa
14. Projekt sztandaru gminy Kamieniec Ząbkowicki – strona prawa
15. Konturowy rysunek projektu prawego płata sztandaru gminy Kamieniec Ząbkowicki z naniesionymi wymiarami
16. Konturowy rysunek projektu lewego płata sztandaru gminy Kamieniec Ząbkowicki z naniesionymi wymiarami

Uzasadnienie heraldyczno-historyczne projektów symboli gminy Kamieniec Ząbkowicki – Kamil Wójcikowski,
Robert Fidura

Załącznik nr 1 – Kolorowy rysunek projektu herbu gminy Kamieniec Ząbkowicki

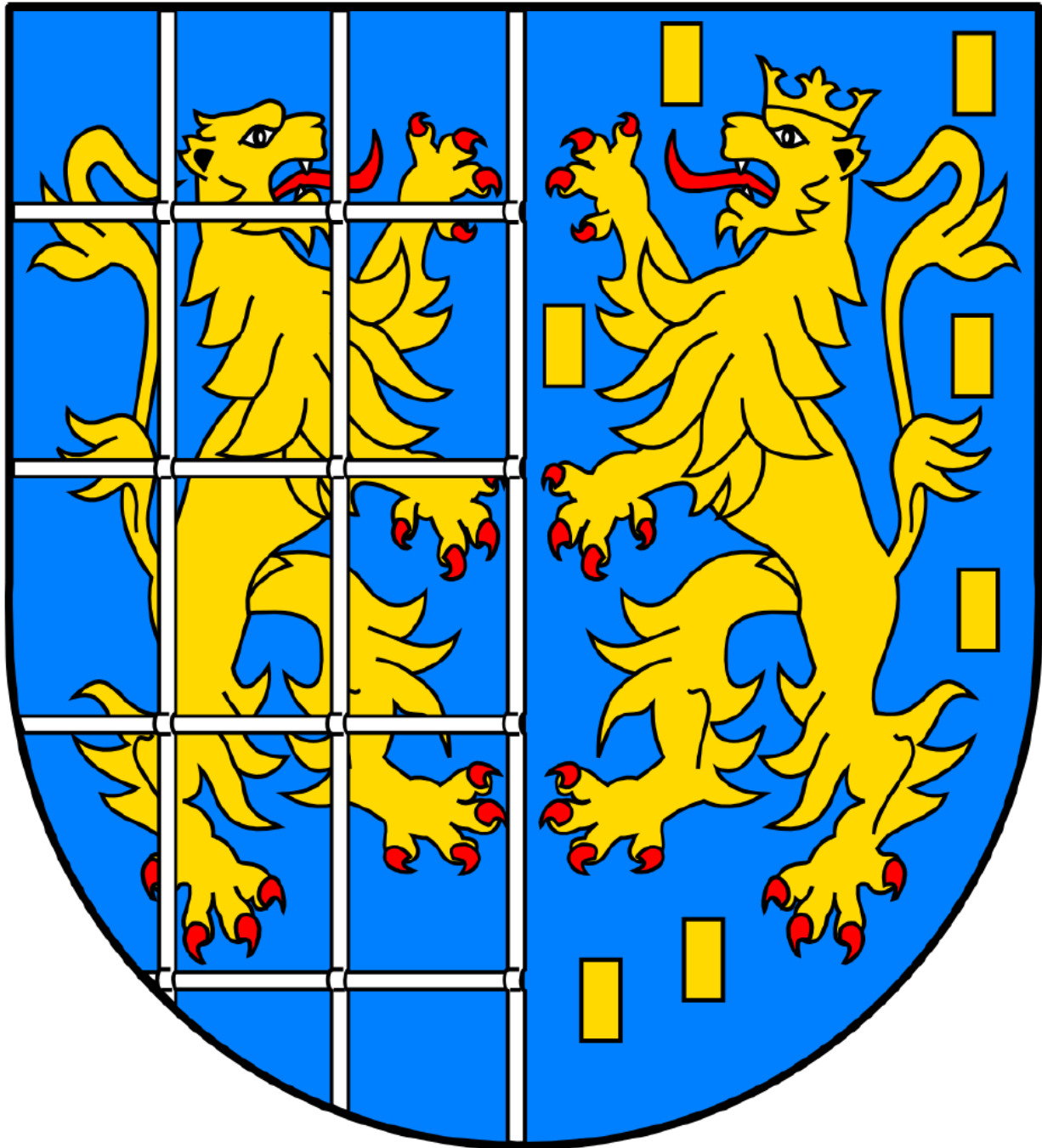

C: 0%, M: 15%, Y: 100%, K:



C: 0%, M: 100%, Y: 100%, K:

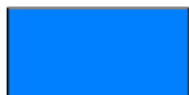

C: 100%, M: 50%, Y: 0%, K:



C: 0%, M: 0%, Y: 0%, K: 100%

Uzasadnienie heraldyczno-historyczne projektów symboli gminy Kamieniec Ząbkowicki – Kamil Wójcikowski,
Robert Fidura

Załącznik nr 2 – Kolorowy rysunek projektu flagi gminy Kamieniec Ząbkowicki

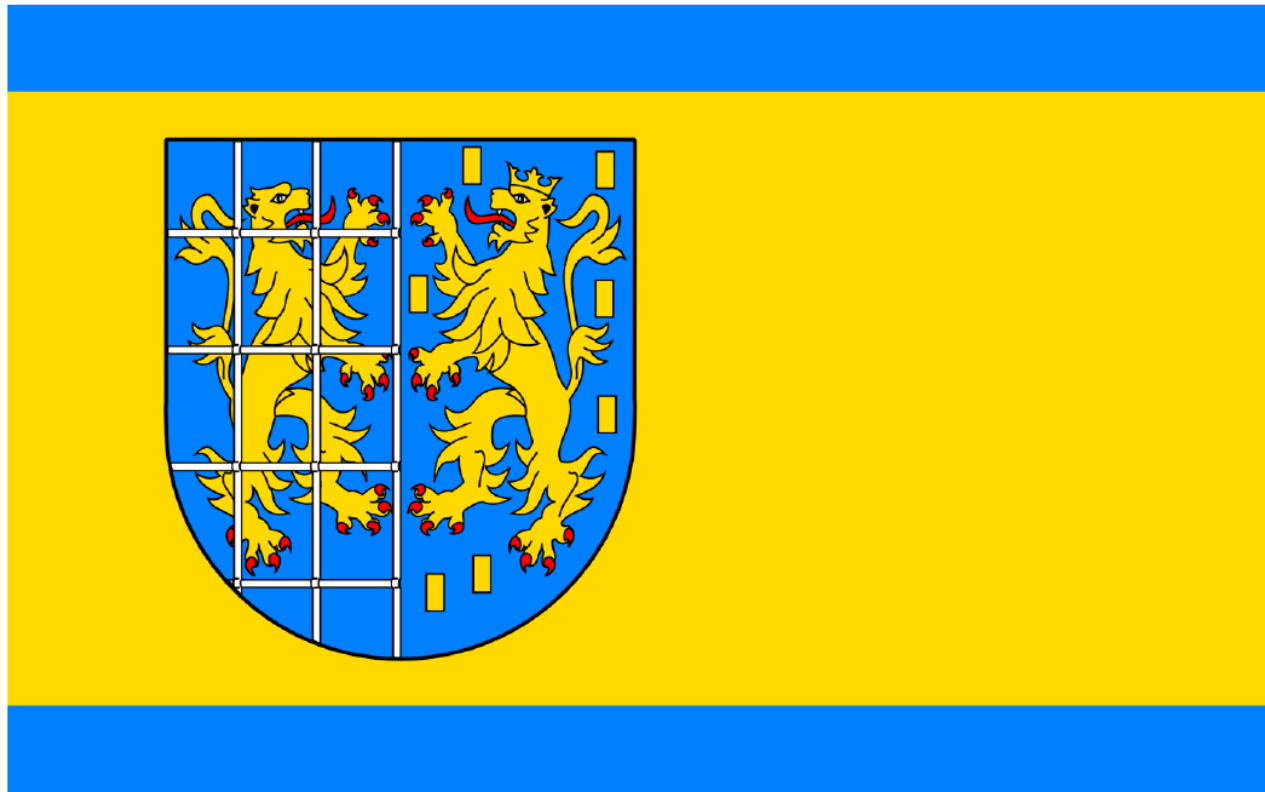

C: 0%, M: 15%, Y: 100%, K: 0%



C: 0%, M: 100%, Y: 100%, K: 0%

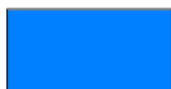

C: 100%, M: 50%, Y: 0%, K: 0%



C: 0%, M: 0%, Y: 0%, K: 100%

Załącznik nr 3 – Kolorowy rysunek projektu baneru gminy Kamieniec Ząbkowicki

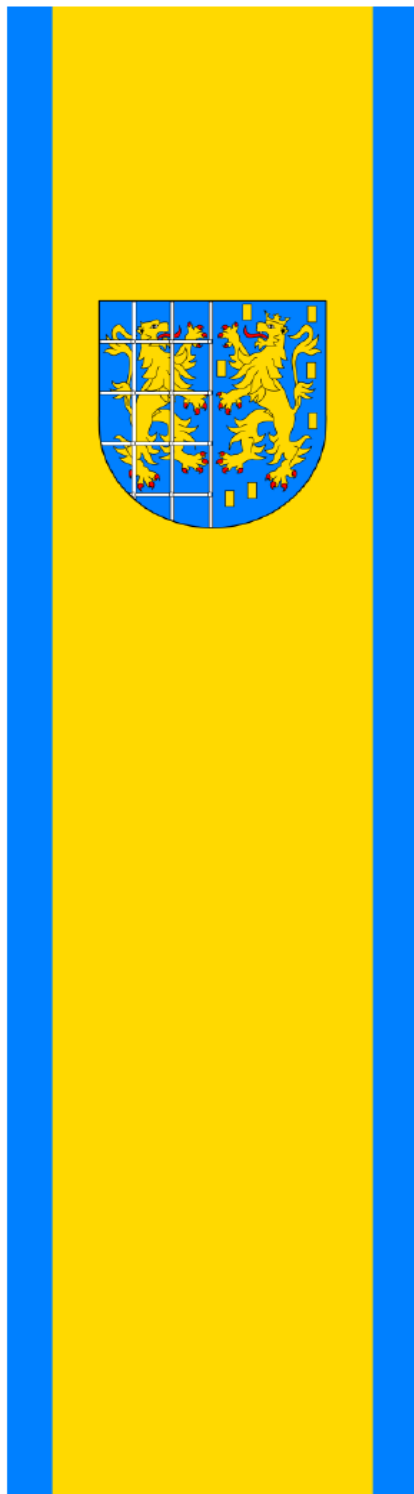

C: 0%, M: 15%, Y: 100%, K: 0%



C: 0%, M: 100%, Y: 100%, K: 0%

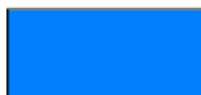

C: 100%, M: 50%, Y: 0%, K: 0%



C: 0%, M: 0%, Y: 0%, K: 100%

Uzasadnienie heraldyczno-historyczne projektów symboli gminy Kamieniec Ząbkowicki – Kamil Wójcikowski,
Robert Fidura

Załącznik nr 4 – Konturowy rysunek projektu herbu gminy Kamieniec Ząbkowicki

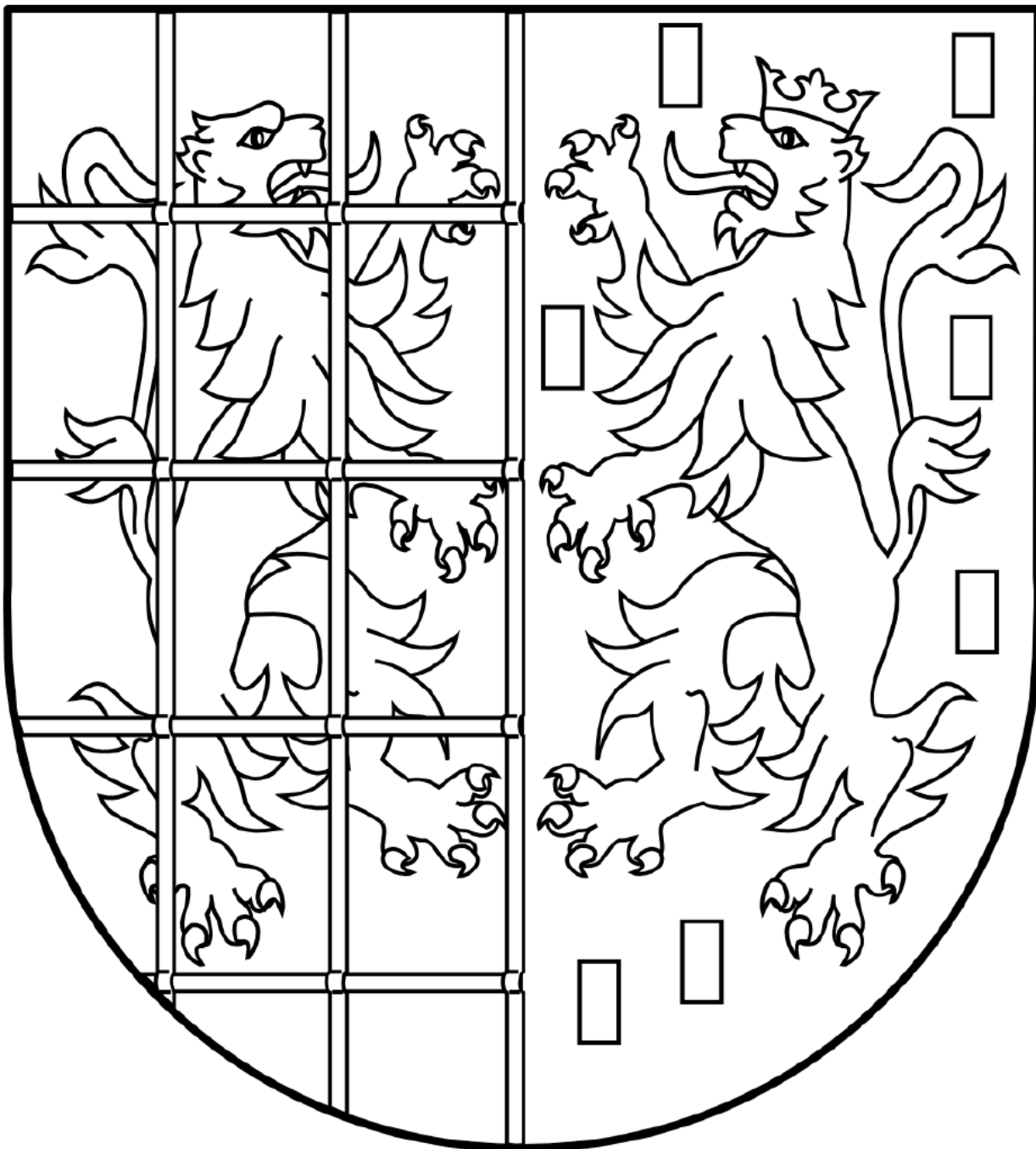

Uzasadnienie heraldyczno-historyczne projektów symboli gminy Kamieniec Ząbkowicki – Kamil Wójcikowski,
Robert Fidura

Załącznik nr 5 – Konturowy rysunek projektu flagi gminy Kamieniec Ząbkowicki

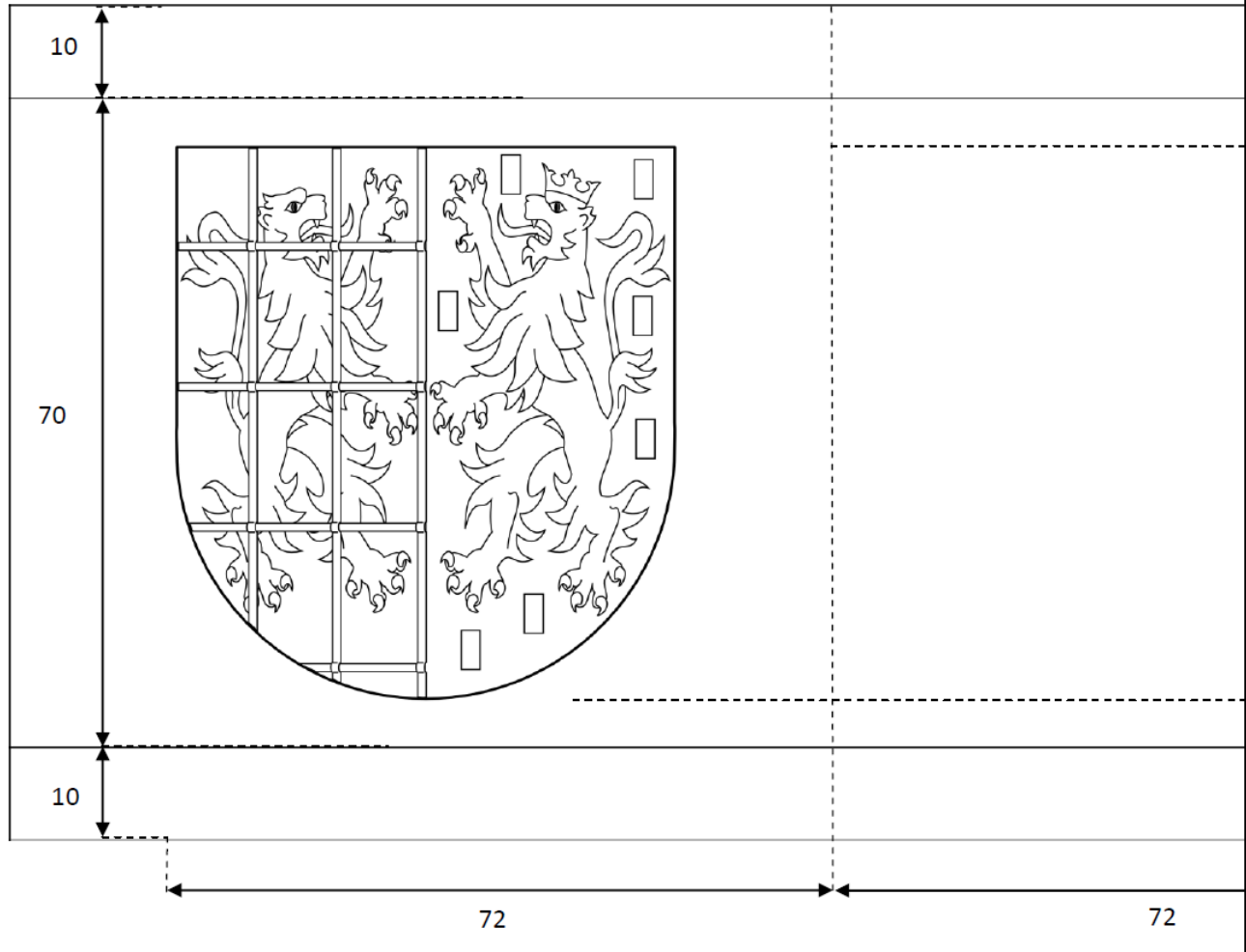

Uzasadnienie heraldyczno-historyczne projektów symboli gminy Kamieniec Ząbkowicki – Kamil Wójcikowski,
Robert Fidura

Załącznik nr 6 – Konturowy rysunek projektu baneru gminy Kamieniec Ząbkowicki

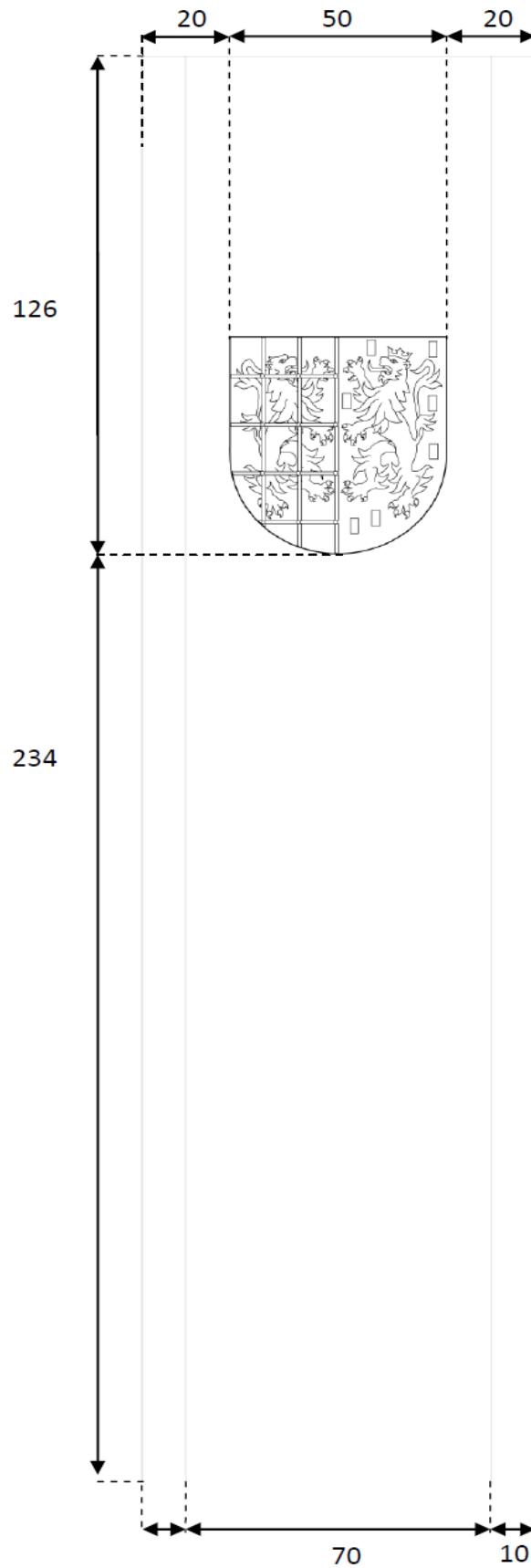

Uzasadnienie heraldyczno-historyczne projektów symboli gminy Kamieniec Ząbkowicki – Kamil Wójcikowski,
Robert Fidura

10

Załącznik nr 7 – Rysunek projektu pieczęci gminy Kamieniec Ząbkowicki



∅ 36 mm

Uzasadnienie heraldyczno-historyczne projektów symboli gminy Kamieniec Ząbkowicki – Kamil Wójcikowski,
Robert Fidura

Załącznik nr 8 – Rysunek projektu pieczęci rady gminy Kamieniec Ząbkowicki



∅ 36 mm

Uzasadnienie heraldyczno-historyczne projektów symboli gminy Kamieniec Ząbkowicki – Kamil Wójcikowski,
Robert Fidura

Załącznik nr 9 – Rysunek projektu pieczęci wójtowskiej gminy Kamieniec Ząbkowicki



∅ 36 mm

Uzasadnienie heraldyczno-historyczne projektów symboli gminy Kamieniec Ząbkowicki – Kamil Wójcikowski,
Robert Fidura

Załącznik nr 10 – Rysunek projektu łańcucha wójta gminy Kamieniec Ząbkowicki



Uzasadnienie heraldyczno-historyczne projektów symboli gminy Kamieniec Ząbkowicki – Kamil Wójcikowski,
Robert Fidura

**Załącznik nr 11 – Rysunek projektu łańcucha przewodniczącego rady gminy Kamieniec
Ząbkowicki**



Uzasadnienie heraldyczno-historyczne projektów symboli gminy Kamieniec Ząbkowicki – Kamil Wójcikowski,
Robert Fidura

Załącznik nr 12 – Rysunek elementów składowych łańcuchów w skali 1:1

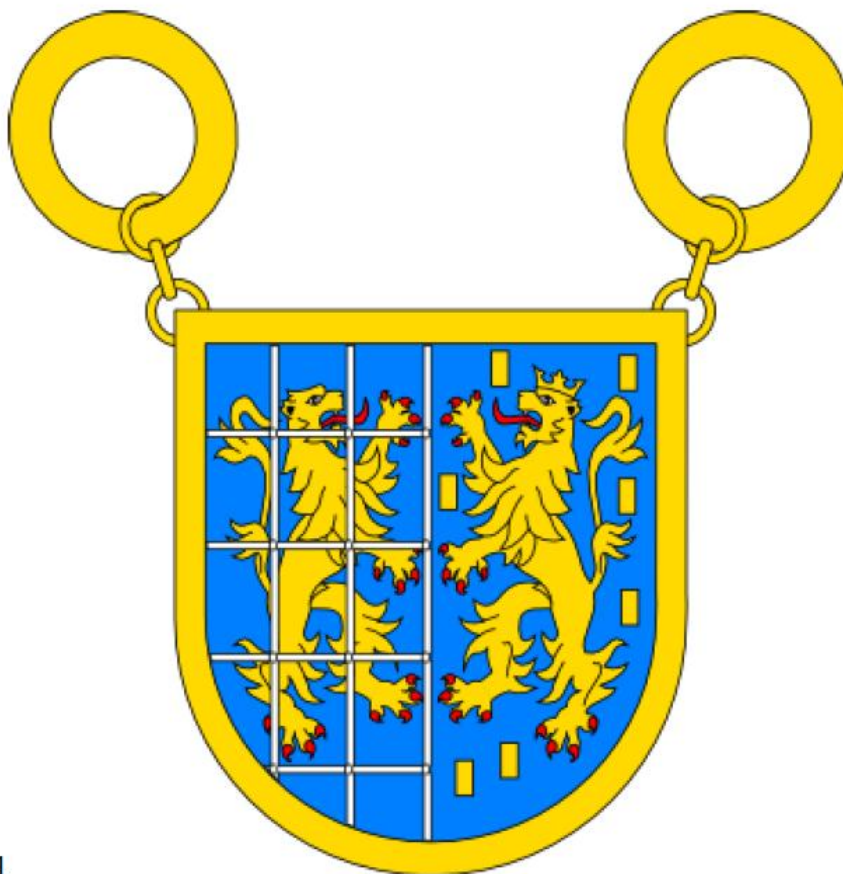

1:1

Kształty i rozmiary w przypadku łańcucha przewodniczącego są identyczne

Uzasadnienie heraldyczno-historyczne projektów symboli gminy Kamieniec Ząbkowicki – Kamil Wójcikowski,
Robert Fidura

Załącznik nr 13 – Projekt sztandaru gminy Kamieniec Ząbkowicki – strona prawa



Uzasadnienie heraldyczno-historyczne projektów symboli gminy Kamieniec Ząbkowicki – Kamil Wójcikowski,
Robert Fidura

Załącznik nr 14 – Projekt sztandaru gminy Kamieniec Ząbkowicki – strona lewa



Uzasadnienie heraldyczno-historyczne projektów symboli gminy Kamieniec Ząbkowicki – Kamil Wójcikowski, Robert Fidura

Załącznik nr 15 – Konturowy rysunek projektu prawego płata sztandaru gminy Kamieniec Ząbkowicki z naniesionymi wymiarami

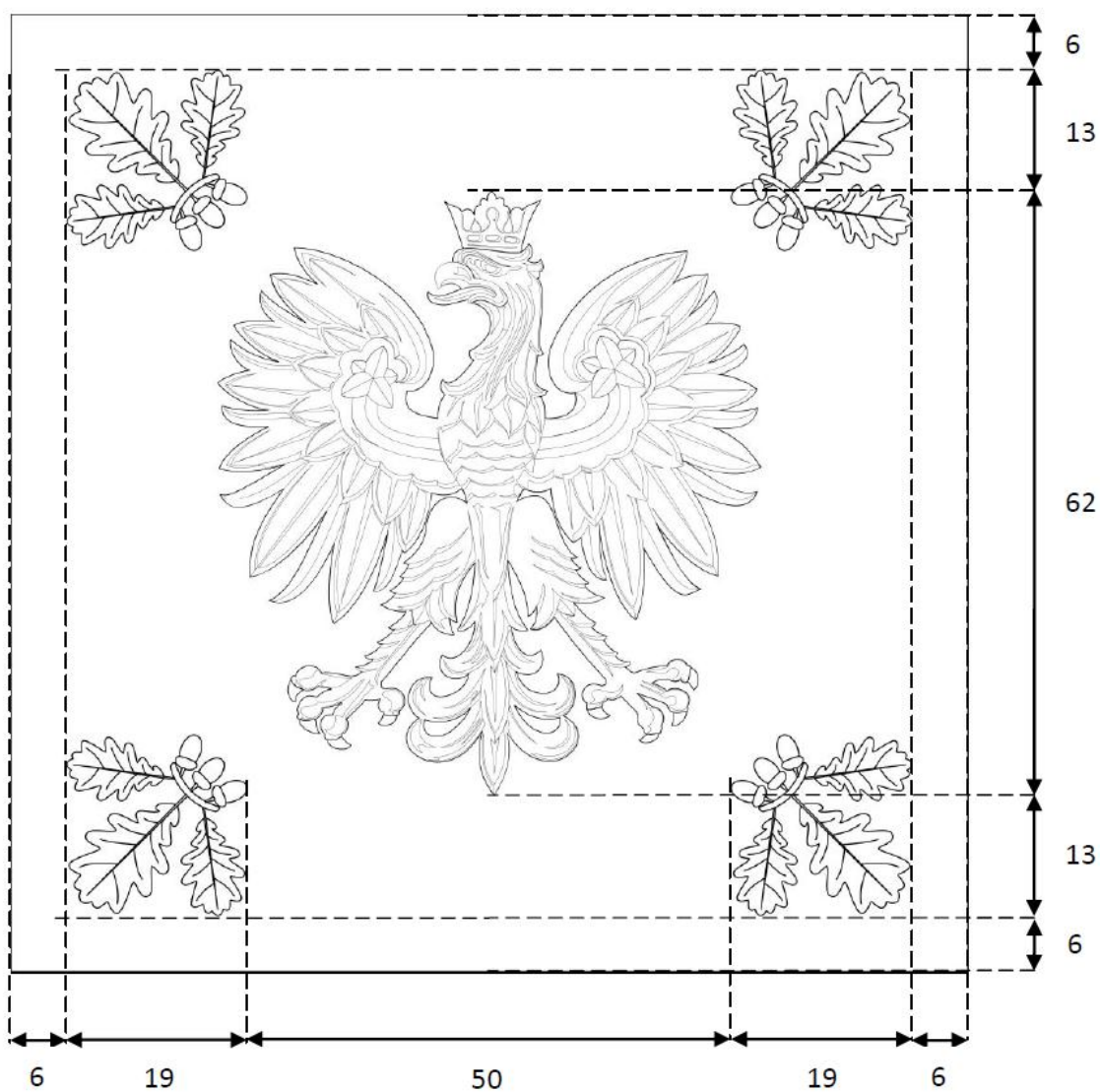

Uzasadnienie heraldyczno-historyczne projektów symboli gminy Kamieniec Ząbkowicki – Kamil Wójcikowski,
Robert Fidura

Załącznik nr 16 – Konturowy rysunek projektu lewego płata sztandaru gminy Kamieniec Ząbkowicki z naniesionymi wymiarami

